

## Lời tựa

---

Chúc mừng quý khách đã chọn cho mình một chiếc xe đến từ thương hiệu SUBARU được trang bị EyeSight™. EyeSight tích hợp những chức năng hỗ trợ người lái mới nhất từ SUBARU, bao gồm các tính năng như Kiểm soát hành trình thích ứng, Cảnh báo xe phía trước di chuyển, Cảnh báo chệch làn đường và đảo làn đường, tất cả những tính năng đó được thiết kế để hỗ trợ người lái đưa ra quyết định cũng như tăng độ thoải mái và tiện nghi. Ban đầu, bạn có thể chưa quen với việc vận hành và sử dụng các tính năng EyeSight. Đó chính là lý do chúng tôi khuyên bạn nên đọc kỹ sách hướng dẫn sử dụng này trước khi sử dụng EyeSight. Bạn cũng nên dành thời gian để thử nghiệm EyeSight để trải nghiệm và làm quen với cách vận hành các tính năng của hệ thống này.

Xin hãy lưu ý rằng, người lái xe có trách nhiệm vận hành xe một cách an toàn vào mọi thời điểm. Dù được trang bị EyeSight, người lái xe vẫn luôn cần giữ cảnh giác và không lơ là trong quá trình lái xe.

EyeSight không thể thay thế người lái xe điều khiển xe và không phải lúc nào hệ thống cũng vận hành tối ưu trong tất cả các điều kiện lái xe.

Sách hướng dẫn sử dụng EyeSight này bổ sung cho Hướng dẫn sử dụng xe SUBARU và mô tả chi tiết về EyeSight. Bạn nên đọc cuốn Sách hướng dẫn này cùng với Hướng dẫn sử dụng xe để hiểu rõ cách vận hành xe đúng.

Thông tin, thông số kỹ thuật và hình minh họa trong Sách hướng dẫn sử dụng EyeSight này có hiệu lực tại thời điểm in. TẬP ĐOÀN SUBARU có quyền thay đổi thông số kỹ thuật và thiết kế bất cứ lúc nào mà không cần thông báo trước và không có nghĩa vụ thực hiện các thay đổi giống hoặc tương tự trên các xe đã bán trước đó.

Khi bán lại xe, hãy để Sách hướng dẫn sử dụng xe cùng sách hướng dẫn sử dụng EyeSight này trong xe. Chủ sở hữu tiếp theo sẽ cần thông tin trong những tài liệu này.

**LƯU Ý:** “SUBARU” có nghĩa là TẬP ĐOÀN SUBARU, các chi nhánh và công ty con của tập đoàn.

**LƯU Ý:** “Đại lý SUBARU” có nghĩa là một đại lý và/hoặc đơn vị sửa chữa được SUBARU ủy quyền.

**TẬP ĐOÀN SUBARU, TOKYO, NHẬT BẢN**

“SUBARU” và thiết kế biểu tượng cụm sáu sao là các đăng ký thương mại đã được đăng ký của TẬP ĐOÀN SUBARU.

© Bản quyền 2024 TẬP ĐOÀN SUBARU



# EyeSight

Về EyeSight.....	4
Hệ thống phanh tránh va chạm .....	30
Kiểm soát hành trình thích ứng .....	66
Chức năng tránh chệch làn đường .....	112
Hệ thống kiểm soát bướm ga tránh va chạm .....	122
Cảnh báo chệch làn đường .....	130
Cảnh báo đảo làn đường .....	135
Cảnh báo xe phía trước di chuyển .....	139
Kiểm soát hành trình .....	141
Danh sách âm thanh cảnh báo.....	153
Hệ thống EyeSight bị trục trặc và tạm dừng hoạt động .....	155
Thông tin về phần mềm mã nguồn mở .....	159
Thay đổi cài đặt .....	160
Danh sách thông báo trên màn hình .....	165
Xử lý sự cố .....	170

# Về EyeSight

EyeSight là một hệ thống hỗ trợ người lái gồm hàng loạt các chức năng giúp người lái xe đưa ra quyết định, lái xe an toàn và thoải mái hơn, đồng thời giảm mệt mỏi cho người lái xe. Tận dụng hình ảnh tạo bởi camera, EyeSight phát hiện xe ở phía trước, các vật cản, làn giao thông và các vật thể khác. Với mẫu xe trang bị SVRD, EyeSight sử dụng các cảm biến radar để phát hiện các phương tiện phía sau xe.



## CẢNH BÁO

**Người lái xe có trách nhiệm điều khiển xe an toàn. Luôn tuân thủ luật lệ giao thông dù xe đã được trang bị EyeSight. Luôn giữ khoảng cách an toàn giữa xe của bạn và xe phía trước, chú ý tới xung quanh và điều kiện lái xe, thực hiện hành động cần thiết để giữ khoảng cách an toàn với xe phía trước.**

**Đừng bao giờ lái xe mà dựa hoàn toàn vào EyeSight.**

**Mục đích của EyeSight là hỗ trợ cho người lái xe đưa ra quyết định để giảm thiểu rủi ro về tai nạn, thiệt hại và giảm áp lực cho người lái xe.**

**Khi EyeSight kích hoạt chức năng cảnh báo, hãy chú ý tới phía trước và xung quanh bạn và có hành động cần thiết.**

**Hệ thống này không được thiết kế để hỗ trợ lái xe khi tầm nhìn kém hoặc trong điều kiện thời tiết khác nghiệt, hay để bảo vệ người lái xe khi họ lơ là và không hoàn toàn tập trung vào đường ở phía trước. Đồng thời, EyeSight không thể ngăn va chạm xảy ra trong tất cả các điều kiện lái xe. Khi có cảnh báo/thông báo, Hệ thống phanh tránh va chạm, Hệ thống đánh lái khẩn cấp tự động hoặc hệ thống khác được kích hoạt, người lái xe nên kiểm tra xung quanh xe và có hành động phù hợp.**

**EyeSight có những hạn chế đối với khả năng nhận diện và điều khiển. Hãy đảm bảo rằng bạn đọc hướng dẫn cho từng chức năng trước khi sử dụng hệ thống và luôn sử dụng đúng cách. Sử dụng không đúng cách có thể làm xảy ra lỗi khả năng điều khiển và có thể dẫn tới tai nạn.**

Tham khảo các trang sau cho từng chức năng:

- Đối với Hệ thống phanh tránh va chạm, tham khảo trang 30.
- Đối với Kiểm soát hành trình thích ứng, tham khảo trang 66.
- Đối với Chức năng định tâm làn đường, tham khảo trang 97.
- Đối với Chức năng tránh chệch làn đường, tham khảo trang 112.
- Đối với Hệ thống kiểm soát bướm ga tránh va chạm, tham khảo trang 122.
- Đối với Cảnh báo chệch làn đường, tham khảo trang 130.
- Đối với Cảnh báo đảo làn đường, tham khảo trang 135.
- Đối với Cảnh báo xe phía trước di chuyển, tham khảo trang 139.
- Đối với Kiểm soát hành trình, tham khảo trang 141.

**Đối với tay lái thuận:**

Trong các phương tiện tay lái thuận, EyeSight được cấu hình để lái xe ở phía bên phải đường. Tuy nhiên, có thể cấu hình lại hệ thống bằng cách thay đổi cài đặt Tùy chỉnh làn đường để lái xe phía bên trái.

⇒ Trang 160

Nếu cài đặt làn đường (phía lái xe trên đường) không phù hợp với làn đường giao thông, EyeSight có thể không phát huy hết hiệu năng.

\*: Các đặc điểm và cài đặt bị ảnh hưởng bởi sự khác biệt đặc trưng giữa xe tay lái thuận và tay lái nghịch là không thể thay đổi.

**Tay lái nghịch:**

Trong các phương tiện tay lái nghịch, EyeSight được cấu hình để lái xe ở phía bên trái đường. Tuy nhiên, có thể cấu hình lại hệ thống này bằng cách thay đổi cài đặt Tùy chỉnh làn đường lái xe để lái xe phía bên phải.

⇒ Trang 160

Nếu cài đặt làn đường (phía lái xe trên đường) không phù hợp với làn đường giao thông, EyeSight có thể không phát huy hết hiệu năng.

\*: Các đặc điểm và cài đặt bị ảnh hưởng bởi sự khác biệt đặc trưng giữa xe tay lái thuận và tay lái nghịch là không thể thay đổi.

Xem tiếp ở trang sau ⇒

⇒ Tiếp tục từ trang trước

- Hệ thống có thể sẽ không hoạt động chuẩn xác trong các điều kiện dưới đây. Trong các trường hợp này, hãy tắt Hệ thống phanh tránh va chạm. Ngoài ra, không sử dụng Kiểm soát hành trình thích ứng, Chức năng định tâm làn đường, Chức năng tránh chệch làn đường hay Kiểm soát hành trình
  - Áp suất lốp không đúng.<sup>\*1</sup>
  - Khi lốp dự phòng tạm thời được lắp đặt.<sup>\*1</sup>
  - Các lốp xe bị mòn không đều hoặc các lốp có vết mòn không đều được lắp đặt.<sup>\*1</sup>
  - Lốp có kích thước sai được lắp đặt.<sup>\*1</sup>
  - Khi một lốp xẹp đã được sửa chữa tạm thời bằng bộ sửa chữa lốp xe.
  - Khi hệ thống treo đã được sửa đổi (bao gồm cả hệ thống treo chính hãng SUBARU đã được sửa đổi).
  - Khi có vật cản trở tầm nhìn của camera được lắp đặt trên xe.
  - Khi xích lốp được lắp đặt.
  - Khi đèn pha bị bẩn hoặc bị bám bẩn bởi tuyết, băng hoặc bụi. (Các vật thể không được rọi sáng đầy đủ và rất khó phát hiện.)
  - Khi các trục quang học không được căn chỉnh chuẩn xác. (Các vật thể không được rọi sáng đầy đủ và rất khó phát hiện.)
  - Khi các đèn bao gồm đèn pha và đèn sương mù đã bị sửa đổi.
  - Khi xe hoạt động không ổn định do tai nạn hoặc trục trặc.
  - Đèn cảnh báo hệ thống phanh (màu đỏ) bật sáng.<sup>\*2</sup>
  - Xe bị nghiêng một cách nghiêm trọng do hàng hóa hoặc các yếu tố khác.
  - Khi trên xe vượt quá số lượng người tối đa mà xe có thể chở.
  - Cụm đồng hồ hoạt động không chuẩn xác; chẳng hạn như khi đèn không sáng, không phát ra tiếng bíp, màn hình hiển thị khác thường,...<sup>\*3</sup>

- Hệ thống sẽ không hoạt động chuẩn xác trong các điều kiện sau. Không sử dụng Kiểm soát hành trình thích ứng, Chức năng định tâm làn đường, Chức năng tránh chệch làn đường hay Kiểm soát hành trình
    - Bánh xe bị mất cân bằng (ví dụ như đối trọng bị gỡ bỏ hoặc căn chỉnh sai).<sup>\*1</sup>
    - Bánh xe bị lệch.<sup>\*1</sup>
    - Đang kéo xe moóc hoặc một phương tiện khác.
  - Hệ thống có thể sẽ không hoạt động chuẩn xác trong các điều kiện sau. Không sử dụng Chức năng tránh chệch làn đường không phát hiện thấy thao tác điều khiển vô lăng.
    - Có rung động bất thường ở vô lăng hoặc vô lăng nặng hơn bình thường.
    - Vô lăng được thay thế bằng các phụ tùng không phải là phụ tùng SUBARU chính hãng.
- \*1: Bánh xe và lốp xe đảm nhiệm các chức năng cực kỳ quan trọng. Hãy đảm bảo sử dụng đúng bánh xe và lốp xe. Để biết thêm chi tiết, tham khảo tài liệu riêng về Hướng dẫn sử dụng xe.
- \*2: Nếu đèn cảnh báo hệ thống phanh (màu đỏ) không tắt, hãy lập tức đưa xe đến nơi an toàn và liên hệ với đại lý SUBARU để kiểm tra hệ thống. Để biết thêm chi tiết, tham khảo tài liệu riêng về Hướng dẫn sử dụng xe.
- \*3: Để biết thông tin chi tiết về cụm đồng hồ, tham khảo Hướng dẫn sử dụng xe.

**THẬN TRỌNG**

- Các đặc điểm của camera được thiết kế tương tự như mắt người. Do đó, các điều kiện làm hạn chế tầm nhìn phía trước của người lái xe cũng sẽ có ảnh hưởng tương tự đối với camera. Những điều kiện này cũng gây khó khăn cho hệ thống trong việc phát hiện các xe, vật cản và làn đường giao thông.
- EyeSight chỉ có thể phát hiện các vật thể nằm trong phạm vi quan sát của camera. Ngoài ra, sau khi một vật thể lọt vào phạm vi quan sát của camera, hệ thống cần thời gian nhất định để phát hiện đó là chướng ngại vật mục tiêu và cảnh báo người lái.

**Ví dụ về phạm vi quan sát của camera kép**

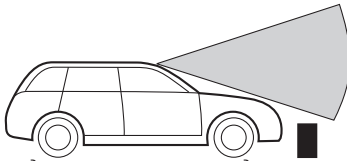

Không thể phát hiện các vật thể thấp ở xung quanh xe.

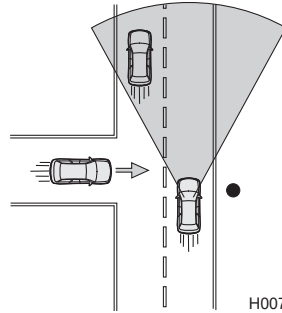

H00714

**Ví dụ về phạm vi quan sát của camera đơn góc rộng**

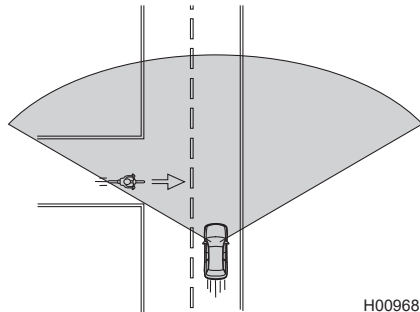

H00968



- Trong những điều kiện dưới đây, hệ thống sẽ khó có thể phát hiện các xe phía trước, xe máy, người đi xe đạp, người đi bộ, vật cản trên đường và vạch kẻ đường. Ngoài ra, EyeSight có thể ngừng hoạt động tạm thời. Tuy nhiên, chế độ ngừng tạm thời này sẽ bị huỷ bỏ nếu các điều kiện được cải thiện và xe được vận hành trong một khoảng thời gian ngắn.

- Thời tiết xấu (ví dụ: mưa to, bão tuyết hoặc sương mù dày đặc). Đặc biệt, hệ thống có nhiều khả năng sẽ tạm thời ngừng hoạt động khi kính chắn gió bị dính một lớp dầu, có một lớp phủ kính hoặc cần gạt nước hoạt động kém.
- Có ánh sáng mạnh từ phía trước (ánh sáng mặt trời hoặc đèn pha của các loại xe đang tới,...).
- Nước rửa kính chắn gió đang được sử dụng.
- Nước mưa, nước hoặc bụi bẩn trên kính chắn gió không được lau sạch hoàn toàn.
- Phạm vi quan sát của camera bị cản trở do sương mù, tuyết, vết bẩn, sương giá, bụi bẩn, vết trầy xước hoặc vết bẩn trên kính chắn gió hoặc do ánh sáng phản chiếu từ bụi bẩn, v.v.
- Xe bị nghiêng một cách nghiêm trọng do hàng hóa hoặc các yếu tố khác.
- Tầm nhìn kém do cát, khói hoặc hơi nước bị gió thổi lên hoặc khi tầm nhìn phía trước bị che khuất do nước bắn, tuyết, bụi bẩn bay lên bởi các xe phía trước hoặc dòng xe đang đi tới.
- Tầm nhìn của camera bị che khuất (ví dụ như có cano trên nóc xe).
- Khi đi qua lối vào hoặc lối ra của đường hầm
- Đuôi của xe phía trước thấp, nhỏ hoặc không đều (ví dụ như xe rẽ moóc sàn thấp,...).
- Vật cản là hàng rào, tường hoặc cửa cuốn,... có hoa văn đồng nhất (hoa văn sọc, gạch,...) hoặc không có hoa văn ở phía trước.
- Vật cản là một bức tường kính hoặc cánh kính, hoặc có gương ở phía trước.
- Khi lái xe vào ban đêm hoặc trong đường hầm mà xe phía trước không bật đèn hậu.
- Khi lái xe qua biển ngữ hoặc cờ, cây có cành thấp hoặc thảm thực vật dày/cao.
- Khi đang lên hoặc xuống dốc cao.
- Khi trời quá tối và không thể phát hiện vật thể nào.
- Khu vực xung quanh xe có màu đồng nhất (chẳng hạn như khi bị tuyết bao phủ hoàn toàn,...).
- Khi không thể phát hiện chính xác do từ kính chắn gió.

Xem tiếp ở trang sau ⇒

⇒ Tiếp tục từ trang trước

- Trong các điều kiện dưới đây, hệ thống EyeSight có thể sẽ tạm thời ngừng hoạt động. Nếu điều này xảy ra, cần cải thiện các điều kiện này để EyeSight hoạt động trở lại.
    - Phần phía trước camera kép ở bên ngoài hoặc bên trong kính chắn gió bị bẩn hoặc mờ
    - Nhiệt độ bên trong xe cao, chẳng hạn như sau khi để xe dưới ánh nắng mặt trời, hoặc nhiệt độ bên trong xe thấp, chẳng hạn như sau khi xe bị bỏ lại trong môi trường cực lạnh.
    - Sau khi động cơ vừa khởi động.
  - Trong các điều kiện liệt kê bên dưới, rất khó để hệ thống nhận ra các xe phía trước, xe máy, xe đạp, người đi bộ, vật cản trên đường, làn đường giao thông,... Ngoài ra, EyeSight có thể sẽ tạm thời ngừng hoạt động. Trong trường hợp hệ thống EyeSight liên tục ngừng hoạt động, hãy liên hệ với đại lý SUBARU để kiểm tra lại hệ thống.
    - Có đất hoặc bụi xung quanh ống kính của camera.
    - Camera bị lệch do có lực tác động mạnh.
    - Xe không được sử dụng trong một khoảng thời gian dài (ví dụ như trên 1 năm).
  - Khi hệ thống EyeSight gặp trục trặc, hãy tắt Hệ thống phanh tránh va chạm và Chức năng tránh chệch làn đường, đồng thời ngừng sử dụng Kiểm soát hành trình thích ứng, Chức năng định tâm làn đường và Kiểm soát hành trình. Hãy liên hệ với đại lý SUBARU để kiểm tra hệ thống.
- ⇒ Trang 160
- Khi đèn Hệ thống kiểm soát cân bằng thân xe sáng, Hệ thống phanh tránh va chạm có thể sẽ không hoạt động chuẩn xác. Nếu đèn cảnh báo sáng, hãy tắt Hệ thống phanh tránh va chạm. Ngoài ra, không sử dụng Kiểm soát hành trình thích ứng hay Kiểm soát hành trình.



## LƯU Ý

- EyeSight ghi lại và lưu trữ các dữ liệu sau khi kích hoạt Hệ thống phanh tránh va chạm, khi cảnh báo “Phát hiện vật cản” hoạt động, hoặc khi hệ thống túi khí được kích hoạt. Hệ thống không ghi lại các cuộc hội thoại hoặc dữ liệu âm thanh khác.
  - Dữ liệu hình ảnh camera kép
  - Dữ liệu hình ảnh camera đơn góc rộng
  - Khoảng cách với xe phía trước
  - Tốc độ xe
  - Góc quay vô lăng
  - Chuyển động bên liên quan đến hướng đi
  - Trạng thái hoạt động của bàn đạp ga
  - Trạng thái hoạt động của bàn đạp phanh
  - Vị trí cần số
  - Chỉ số đồng hồ công tơ mét
  - Dữ liệu liên quan đến ABS, Hệ thống kiểm soát cân bằng thân xe và Chức năng kiểm soát lực kéo
  - Thời gian xảy ra
- SUBARU và các bên thứ ba ký hợp đồng với SUBARU có thể thu thập và sử dụng các dữ liệu đã ghi lại để nghiên cứu và phát triển xe. SUBARU và các bên thứ ba được SUBARU ký hợp đồng sẽ không tiết lộ hoặc cung cấp dữ liệu thu được cho bất kỳ bên thứ ba nào khác trừ khi:
  - Được sự chấp thuận từ phía chủ xe.
  - Việc tiết lộ/cung cấp được thực hiện theo lệnh của tòa án hoặc những yêu cầu có hiệu lực pháp lý khác.
  - Dữ liệu đã bị thay đổi khiến cho không thể nhận diện được người dùng, xe sẽ được cung cấp cho một tổ chức nghiên cứu để xử lý thống kê hoặc phục vụ các mục đích tương tự.

## Sử dụng camera

Camera kép và camera đơn góc rộng được đặt trên kính chắn gió

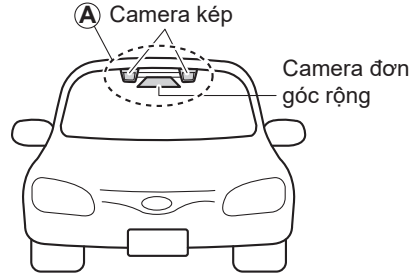

H00716

### THẬN TRỌNG

- Camera giám sát và phát hiện các vết bẩn hoặc mờ ở phía trước camera. Tuy nhiên, việc phát hiện không chính xác 100%. Trong một số điều kiện nhất định, chức năng này có thể không phát hiện được một cách chính xác các vết bẩn hoặc mờ ở phía trước camera. Ngoài ra, chức năng này có thể sẽ không phát hiện được tuyết hay băng bám trên bề mặt kính chắn gió gần camera. Trong những điều kiện đó, hãy đảm bảo kính chắn gió luôn sạch sẽ (vùng **(A)**). Nếu không, hệ thống có thể sẽ hoạt động không chính xác. Trong trường hợp khi chức năng này phát hiện ra mặt trước của camera kép bị bẩn hoặc mờ, không thể kích hoạt chức năng nào trong hệ thống EyeSight ngoài Kiểm soát hành trình.
- Nếu khu vực xung quanh ống kính camera bị bẩn, không nên tự vệ sinh kính chắn gió. Liên hệ với đại lý SUBARU để kiểm tra xe.

- Ống kính của camera là các cấu phần tinh chính xác cao. Luôn tuân thủ các lưu ý an toàn dưới đây khi thao tác với khu vực xung quanh ống kính camera.
  - Không chạm vào ống kính của camera. Đồng thời, không cố gắng vệ sinh các ống kính. Nếu bạn vô tình chạm vào ống kính, hãy liên lạc với đại lý SUBARU.
  - Khi vệ sinh bên khu vực xung quanh nắp camera ở bên trong kính chắn gió, không phun trực tiếp dung dịch vệ sinh lên kính chắn gió. Thay vào đó, phun dung dịch vệ sinh vào một tấm vải và sau đó lau kính chắn gió.
  - Không để camera phải chịu các lực tác động mạnh.
  - Không gỡ bỏ hoặc tháo rời camera ra khỏi vị trí.
  - Không thay đổi vị trí lắp đặt camera hoặc sửa đổi bất kỳ cấu trúc nào xung quanh.
- Nếu hệ thống camera tỏa nhiệt, quạt làm mát có thể bắt đầu hoạt động. Không chặn các lỗ thông gió ở nắp camera. Đồng thời, không nhét bất kỳ thứ gì vào lỗ thông gió. Làm như vậy có thể làm hư hại hệ thống camera.
- Không chạm vào nắp camera bởi nắp có thể nóng do nhiệt sinh ra bởi hệ thống camera.
- Nếu nắp camera bị va đập, đè mạnh hoặc chịu các tác động khác, các chức năng của EyeSight có thể không hoạt động chính xác.

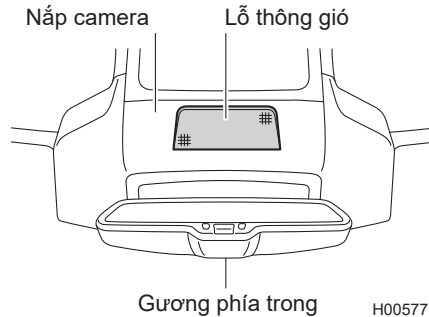

H00577

Xem tiếp ở trang sau ⇒

⇒ Tiếp tục từ trang trước

- Không lắp đặt bất kỳ phụ kiện nào ngoài những phụ kiện được SUBARU chỉ định vào các khu vực cấm (1) và (2), được hiển thị bằng màu xám trong hình minh họa bên dưới, bao gồm kính chắn gió (bên trong và bên ngoài), gương bên trong, nắp camera và mặt trên của bảng táp-lô.
  - Ngay cả khi một số phụ kiện được lắp đặt ở bên ngoài các khu vực bị cấm, EyeSight vẫn có thể hoạt động bất thường do phản xạ của ánh sáng hoặc của bất kỳ vật thể nào khác. Trong tình huống này, vui lòng thay đổi vị trí của các phụ kiện. Để biết thêm thông tin chi tiết, xin vui lòng liên hệ với đại lý SUBARU.
  - Không đặt bất kỳ nhãn dán hoặc phụ kiện nào trên kính chắn gió (bên ngoài hoặc bên trong). Nếu bạn buộc phải làm như vậy (ví dụ như các yêu cầu về mặt pháp lý hoặc thẻ thu phí điện tử), hãy tránh khu vực màu xám trong hình minh họa (vùng màu xám). Mặt khác, các nhãn dán có thể ảnh hưởng nghiêm trọng đến phạm vi quan sát của camera và có thể khiến hoạt động không chính xác. Để biết thêm thông tin chi tiết, xin vui lòng liên hệ với đại lý SUBARU.
  - Không đặt bất kỳ vật nào vào khu vực cấm (2) màu xám. Camera có thể không thể phát hiện được chính xác các vật thể đó và hệ thống EyeSight có thể sẽ hoạt động không chuẩn do phản chiếu từ kính chắn gió. Để biết thêm thông tin chi tiết, xin vui lòng liên hệ với đại lý SUBARU.
  - Không đánh bóng mặt trên của bảng táp-lô bằng hóa chất hoặc các chất khác. Camera có thể không thể phát hiện được chính xác các vật thể đó và hệ thống EyeSight có thể sẽ hoạt động không chuẩn do phản chiếu từ kính chắn gió.

Tay lái bên thuận

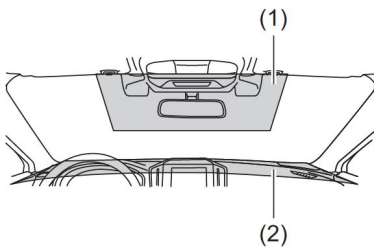

Tay lái bên nghịch

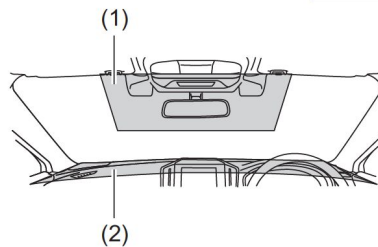

H00916

- Chiếc xe SUBARU này được trang bị hệ thống EyeSight. Hệ thống này đã được SUBARU phát triển đặc biệt để hoạt động với cần gạt nước chính hãng của SUBARU. Trong trường hợp buộc phải thay thế hoặc sửa chữa, để tiếp tục sử dụng hệ thống này, vui lòng không lắp đặt cần gạt nước nào khác ngoài cần gạt nước SUBARU chính hãng hoặc cần gạt nước của bên thứ ba có chất lượng ngang bằng với cần gạt nước SUBARU chính hãng.

Các bộ phận chất lượng thấp có thể gây cản trở việc camera phát hiện chính xác các vật thể và hệ thống EyeSight có thể sẽ hoạt động không chuẩn. SUBARU và (các) đại lý SUBARU không chịu trách nhiệm cho bất kỳ hư hại nào do việc sử dụng các bộ phận không phải là phụ tùng chính hãng của SUBARU.

- Thay thế cần gạt nước bị hỏng hoặc phần cao su bị mòn trong thời gian sớm nhất có thể. Sử dụng cần gạt nước bị hỏng hoặc phần cao su bị mòn có thể làm xước kính chắn gió. Camera có thể không phát hiện được chính xác các vật thể và hệ thống EyeSight có thể hoạt động không chuẩn do các vết xước hoặc giọt nước còn sót lại trên kính chắn gió.
- Không lắp đặt bất kỳ phụ kiện nào ở phía trước như trên nắp capo hoặc lưới tản nhiệt. Phụ kiện đó có thể ảnh hưởng đến phạm vi quan sát của camera và hệ thống có thể hoạt động không chính xác.
- Hãy chắc chắn rằng hàng hóa được chất lên nóc xe không gây ảnh hưởng đến phạm vi quan sát của camera. Khi tầm quan sát của camera bị chắn, hoạt động của hệ thống có thể bị ảnh hưởng. Để biết thêm thông tin chi tiết, xin vui lòng liên hệ với đại lý SUBARU.

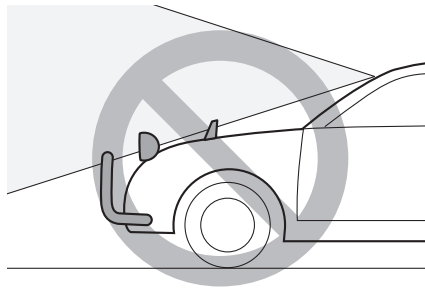

S01098

Xem tiếp ở trang sau ⇒

⇒ Tiếp tục từ trang trước

- Đảm bảo kính chắn gió (bên ngoài và bên trong) luôn sạch sẽ. Khi kính chắn gió bị mờ, có bụi bẩn hoặc có lớp dầu ở trên đó, camera có thể sẽ không phát hiện chính xác các vật thể và hệ thống EyeSight có thể hoạt động không chuẩn. Không được gắn thêm bất kỳ thiết bị hoặc phụ kiện nào vào lỗ thông hơi trung tâm vì mọi thay đổi luồng khí đều có thể tác động đến khả năng hoạt động của EyeSight.
- Không sử dụng bất kỳ chất phủ kính hoặc chất tương tự nào khác trên kính chắn gió. Làm như vậy có thể làm cản trở hoạt động của hệ thống.
- Không dán bất kỳ lớp màng hay lắp đặt thêm lớp kính nào khác trên kính chắn gió. Hệ thống có thể hoạt động không chính xác.
- Nếu có vết xước hoặc nứt trên kính chắn gió, hãy liên hệ với đại lý SUBARU.
- Để thay thế hoặc sửa chữa kính chắn gió, vui lòng liên hệ với đại lý SUBARU. Chiếc xe SUBARU này được trang bị hệ thống EyeSight. Chức năng này đã được SUBARU phát triển đặc biệt để hoạt động với kính chắn gió chính hãng của SUBARU. Trong trường hợp buộc phải thay thế hoặc sửa chữa, để tiếp tục sử dụng chức năng đó, vui lòng không lắp đặt kính chắn gió nào khác, ngoài kính chắn gió SUBARU chính hãng hoặc kính chắn gió của bên thứ ba có chất lượng ngang bằng với kính chắn gió SUBARU chính hãng. Các bộ phận chất lượng thấp có thể gây cản trở việc camera phát hiện chính xác các vật thể và hệ thống EyeSight có thể sẽ hoạt động không chuẩn. SUBARU và (các) đại lý SUBARU không chịu trách nhiệm cho bất kỳ hư hại nào do việc sử dụng các bộ phận không phải là phụ tùng chính hãng của SUBARU. Để có thể tiếp tục sử dụng chức năng EyeSight, cần điều chỉnh camera sau khi lắp đặt lại hoặc thay thế kính chắn gió. Để biết thêm chi tiết liên quan đến việc điều chỉnh camera, vui lòng liên hệ với đại lý SUBARU hoặc thợ sửa chữa có hiểu biết về EyeSight.

## Sử dụng cảm biến radar (Nếu được trang bị)

Để biết thêm chi tiết, tham khảo tài liệu riêng về Hướng dẫn sử dụng xe.



## Các chức năng của EyeSight

EyeSight bao gồm các chức năng sau.

### ■ Hệ thống phanh tránh va chạm

Chức năng này sử dụng tính năng cảnh báo khoảng cách với vật thể ở phía trước để cảnh báo cho người lái xe tránh khi có khả năng xảy ra va chạm với vật cản, xe, xe máy, người đi bộ, xe đạp. Nếu người lái xe không tránh, hệ thống phanh sẽ tự động phanh để giảm thiệt hại do va chạm hoặc ngăn ngừa va chạm, nếu có thể.

⇒ Trang 30

### ■ Hệ thống đánh lái khẩn cấp tự động (Nếu được trang bị)

Chức năng này cảnh báo cho người lái xe nếu có khả năng xảy ra va chạm với xe ô tô, xe máy, người đi bộ hoặc người đi xe đạp ở phía trước. Nếu người lái xe không tránh, hệ thống sẽ điều khiển vô lăng để tránh va chạm.

⇒ Trang 50

### ■ Kiểm soát hành trình thích ứng tiên tiến

#### Kiểm soát hành trình thích ứng

Chức năng này có nhiệm vụ duy trì tốc độ xe đã được thiết lập và khi có một xe ở phía trước trong cùng làn đường, chức năng này sẽ thay đổi vận tốc theo tốc độ của xe di chuyển phía trước cho tới tốc độ tối đa đã thiết lập.

⇒ Trang 66

#### Chức năng định tâm làn đường

Chức năng này giúp giữ xe đi giữa làn đường bằng cách phát hiện các vạch kẻ đường (ví dụ như các vạch trắng), xe phía trước trên các loại đường cao tốc và bằng cách hỗ trợ điều khiển vô lăng. Chức năng định tâm làn đường sẽ chỉ hoạt động khi kiểm soát hành trình thích ứng được kích hoạt.

⇒ Trang 97

## ■ Chức năng tránh chệch làn đường

Khi đi trên các loại đường cao tốc, hệ thống sẽ nhận diện vạch kẻ đường. Nếu xe có dấu hiệu sẽ chệch khỏi làn đường, hệ thống sẽ hỗ trợ điều khiển vô lăng để tránh chệch làn đường, ngăn xe rời khỏi làn đường.

⇒ Trang 112

## ■ Hệ thống kiểm soát bướm ga tránh va chạm

Chức năng này làm giảm việc xe vô tình chuyển động về phía trước do cần số ở sai vị trí, hoặc vô tình đạp chân ga, hoặc vô tình đạp chân ga quá mạnh.

⇒ Trang 122

## ■ Cảnh báo chệch làn đường

Chức năng này nhằm cảnh báo người lái khi xe chuẩn bị chệch khỏi làn đường.

⇒ Trang 130

## ■ Cảnh báo đảo làn đường

Chức năng này cảnh báo người lái khi phát hiện xe đang chông chênh trên làn đường do người lái mệt mỏi, không tập trung lái xe trên đường, không chú ý, gió tạt ngang mạnh hoặc các yếu tố khác.

⇒ Trang 135

## ■ Cảnh báo xe phía trước di chuyển

Chức năng này thông báo cho người lái khi có chiếc xe đang dừng ở phía trước bắt đầu di chuyển nhưng người lái vẫn chưa cho xe chạy.

⇒ Trang 139

## ■ Kiểm soát hành trình

Ở chế độ này, hệ thống duy trì và không thay đổi tốc độ xe. Hệ thống không thay đổi tốc độ theo xe đang chạy phía trước. Có thể sử dụng chức năng này ngay cả khi hệ thống EyeSight tạm thời ngừng hoạt động (=> trang 157). Sử dụng chức năng này bằng cách chuyển từ chế độ kiểm soát hành trình thích ứng sang Kiểm soát hành trình.

⇒ Trang 141



### LƯU Ý





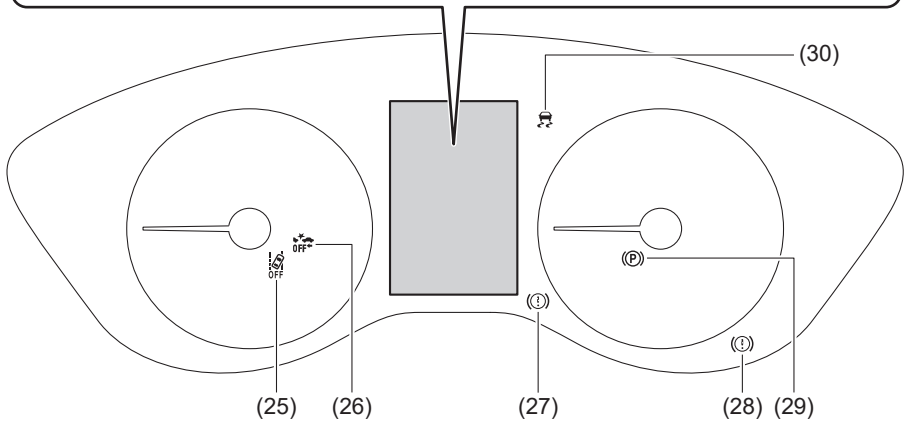
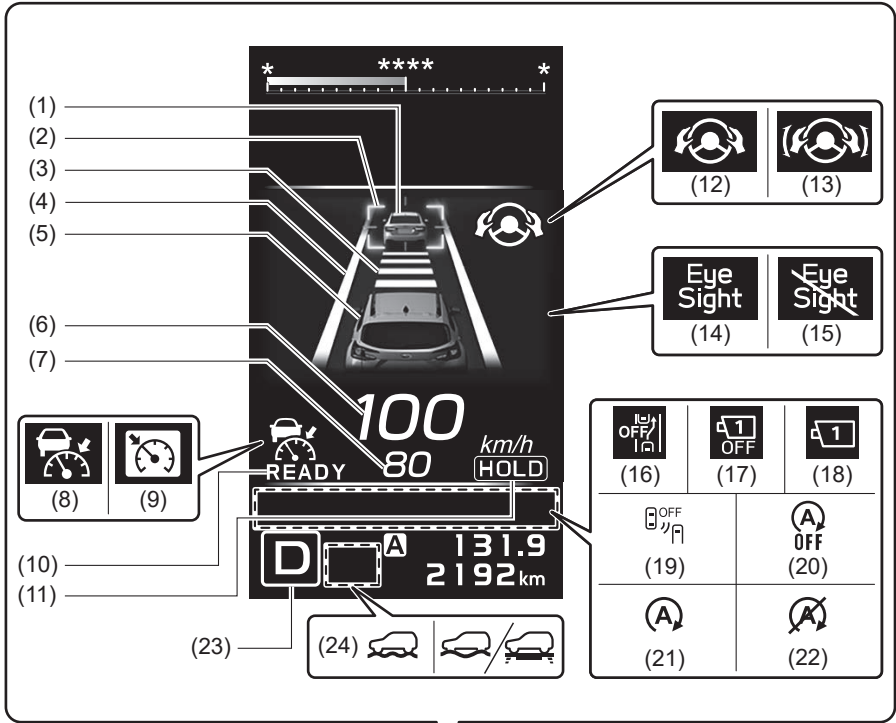

EyeSight không hoạt động khi động cơ không chạy (trừ trường hợp động cơ tự động dừng bởi Hệ thống tự động dừng/khởi động).









## Cụm đồng hồ

















H01243

Có thể thay đổi thông số hiển thị trong Cài đặt màn hình. Để biết thêm chi tiết, tham khảo tài liệu riêng về Hướng dẫn sử dụng xe.







(1)		<p><b>Đèn chỉ báo xe phía trước</b></p> <p>Khi kiểm soát hành trình thích ứng hoặc chức năng giữ trạng thái dừng được kích hoạt, đèn chỉ báo này sẽ sáng lên khi phát hiện thấy xe di chuyển đằng trước.</p> <p>⇒ Trang 77</p>
(2)		<p><b>Đèn chỉ báo xe phía trước của Chức năng định tâm làn đường</b></p> <p>Chức năng định tâm làn đường vận hành bằng cách phát hiện xe ở phía trước.</p>
(3)		<p><b>Đèn chỉ báo thiết lập khoảng cách với xe phía trước</b></p> <p>Đèn chỉ báo này thể hiện khoảng cách được cài đặt với xe phía trước bằng Công tắc  /  (cài đặt khoảng cách với xe phía trước)</p> <p>⇒ Trang 83</p>
(4)		<p><b>Đèn chỉ báo làn đường</b></p> <ul style="list-style-type: none"> <li>• Cả vạch bên trái và bên phải hoặc chỉ một vạch phát ánh sáng xanh khi Chức năng định tâm làn đường hoạt động bằng cách phát hiện vạch kẻ đường.</li> <li>• Nếu xe bạn sắp chệch khỏi làn đường trong khi Chức năng định tâm làn đường đang hoạt động, vạch kẻ mà xe bạn sắp đi qua xe nhấp nháy ánh sáng vàng</li> <li>• Đèn sẽ bật sáng màu xám khi bật Chức năng tránh chệch làn đường.</li> <li>• Cả vạch bên trái và bên phải hoặc chỉ một vạch phát ánh sáng trắng khi Chức năng tránh chệch làn đường chuyển sang trạng thái chờ</li> <li>• Đèn bật sáng màu vàng ở phía vận hành Chức năng tránh chệch làn đường.</li> </ul> <p>⇒ Trang 107, 110 và 118</p>
(5)		<p><b>Đèn chỉ báo xe của bạn</b></p> <p>Khi bạn đạp phanh hoặc chức năng điều khiển phanh được kích hoạt, đèn phanh trên chỉ báo xe sẽ sáng màu đỏ</p>
(6)	<p><b>Tốc độ xe hiện tại</b></p> <p>Hiển thị tốc độ xe.</p>	

(7)		<p><b>Phản cài đặt tốc độ xe</b></p> <ul style="list-style-type: none"> <li>• Hiển thị tốc độ xe đã cài đặt.</li> <li>• Đèn chỉ báo này chuyển từ màu trắng sang màu xanh lá cây khi kích hoạt kiểm soát hành trình.</li> </ul> <p>⇒ Trang 76 và 144</p> <p>*: Kiểm soát hành trình thích ứng và Kiểm soát hành trình</p>
(8)		<p><b>Đèn chỉ báo kiểm soát hành trình thích ứng</b></p> <ul style="list-style-type: none"> <li>• Đèn chỉ báo này sẽ sáng lên khi nhấn công tắc  (CRUISE).</li> </ul> <p>⇒ Trang 75</p> <ul style="list-style-type: none"> <li>• Khi kích hoạt kiểm soát hành trình thích ứng, đèn chỉ báo này sẽ chuyển từ màu trắng sang màu xanh lá cây. Khi người lái xe tăng tốc bằng cách đạp chân ga trong khi Kiểm soát hành trình thích ứng đang hoạt động, đèn chỉ báo sẽ chuyển từ màu xanh lá cây sang màu trắng.</li> </ul> <p>⇒ Trang 76</p>
(9)		<p><b>Đèn chỉ báo Kiểm soát hành trình</b></p> <ul style="list-style-type: none"> <li>• Đèn chỉ báo phát sáng khi ấn và giữ công tắc  /  (Cài đặt khoảng cách với xe phía trước) sau khi ấn công tắc  (CRUISE)</li> </ul> <p>⇒ Trang 143</p> <ul style="list-style-type: none"> <li>• Đèn chỉ báo này chuyển từ màu trắng sang màu xanh lá cây khi kích hoạt Kiểm soát hành trình.</li> </ul> <p>⇒ Trang 144</p>
(10)		<p><b>Đèn chỉ báo READY (sẵn sàng)</b></p> <p>Đèn chỉ báo sáng khi kiểm soát hành trình được kích hoạt</p> <p>Trang 75 và 143</p> <p>*: Kiểm soát hành trình thích ứng và kiểm soát hành trình thông thường</p>
(11)		<p><b>Đèn chỉ báo HOLD (giữ)</b></p> <p>Đèn chỉ báo sẽ sáng lên khi chức năng giữ trạng thái dừng ở chế độ bật trong khi kiểm soát hành trình thích ứng đang hoạt động</p> <p>⇒ Trang 84</p>

<p>12)</p>		<p><b>Đèn chỉ báo Chức năng định tâm làn đường</b></p> <ul style="list-style-type: none"> <li>• Đèn chỉ báo này sẽ sáng khi bật Chức năng định tâm làn đường bằng cách nhấn công tắc  (Định tâm làn đường) (chỉ khi bật chức năng kiểm soát hành trình thích ứng).</li> <li>• Đèn chỉ báo này tắt khi chức năng kiểm soát hành trình thích ứng tắt.</li> </ul>
<p>(13)</p>		<ul style="list-style-type: none"> <li>• Trong khi vận hành Chức năng định tâm làn đường, đèn chỉ báo này sẽ chuyển từ màu trắng sang màu xanh lá cây.</li> </ul> <p>⇒ Trang 106</p>
<p>(14)</p>		<p><b>Đèn chỉ báo cảnh báo hệ thống EyeSight (vàng)</b></p> <ul style="list-style-type: none"> <li>• Đèn chỉ báo này sẽ sáng hoặc nhấp nháy khi hệ thống EyeSight có sự cố.</li> <li>• Khi đèn chỉ báo này sáng hoặc nhấp nháy, không thể sử dụng bất kỳ chức năng nào trong EyeSight (như kiểm soát hành trình thích ứng và Phanh tránh va chạm, v.v.).</li> </ul> <p>⇒ Trang 155</p>
<p>(15)</p>		<p><b>Đèn chỉ báo tạm dừng hệ thống EyeSight (trắng)</b></p> <ul style="list-style-type: none"> <li>• Đèn chỉ báo này sẽ sáng khi hệ thống EyeSight tạm thời dừng hoạt động.</li> <li>• Khi công tắc khóa điện chuyển sang vị trí ON (bật), đèn sẽ sáng lên nếu công tắc  (CRUISE) được nhấn sau khi động cơ khởi động. Đèn chỉ báo sẽ tắt trong vài giây sau khi động cơ khởi động.</li> <li>• Khi đèn sáng, không sử dụng được chức năng Eyesight nào ngoại trừ Kiểm soát hành trình</li> </ul> <p>⇒ Trang 157</p>
<p>(16)</p>		<p><b>Đèn chỉ báo Hệ thống đánh lái khẩn cấp tự động (Nếu được trang bị) OFF (tắt)</b></p> <ul style="list-style-type: none"> <li>• Đèn chỉ báo này bật sáng khi công tắc khóa điện chuyển sang vị trí ON và tắt trong khoảng 10 giây sau khi động cơ khởi động.</li> <li>• Đèn sáng nếu SRVD hoặc Hệ thống phanh tránh va chạm không thể được sử dụng do hỏng</li> <li>• Đèn sáng nếu tắt SRVD hoặc Hệ thống phanh tránh va chạm.</li> </ul> <p>⇒ Trang 61</p>

(17)		<p><b>Đèn chỉ báo OFF của camera đơn góc rộng</b></p> <p>Đèn chỉ báo này sáng khi camera đơn góc rộng tạm dừng hoạt động. ⇒ Trang 64</p>
(18)		<p><b>Đèn chỉ báo CẢNH BÁO của camera đơn góc rộng</b></p> <p>Đèn sáng khi có sự cố đối với camera đơn góc rộng ⇒ Trang 65</p>
(19)		<p><b>Đèn chỉ báo Hệ thống SRVD OFF (tắt)</b></p> <p>Đèn chỉ báo này sẽ bật sáng khi tắt Hệ thống cảnh báo phát hiện xe phía sau (SVRD). ⇒ Tham khảo Hướng dẫn sử dụng xe để biết thêm chi tiết.</p>
(20)		<p><b>Đèn chỉ báo tự động dừng/khởi động OFF (tắt)</b></p> <p>Đèn chỉ báo này sẽ sáng lên khi tắt Hệ thống tự động dừng/khởi động. Đèn chỉ báo sẽ tắt khi bật Hệ thống tự động dừng/khởi động. ⇒ Tham khảo Hướng dẫn sử dụng xe để biết thêm chi tiết.</p>
(21)		<p><b>Đèn chỉ báo tự động dừng/khởi động (xanh lá cây) (đồng thời là đèn cảnh báo Hệ thống tự động dừng/khởi động (vàng))</b></p> <ul style="list-style-type: none"> <li>Đèn chỉ báo sẽ sáng lên màu xanh lá cây khi Hệ thống tự động dừng/khởi động vận hành. Đèn chỉ báo sẽ tắt sau khi động cơ khởi động lại.</li> <li>Đèn chỉ báo này sẽ bật sáng màu vàng nếu xảy ra sự cố trong Hệ thống tự động dừng/khởi động.</li> </ul> <p>⇒ Tham khảo Hướng dẫn sử dụng xe để biết thêm chi tiết.</p>
(22)		<p><b>Đèn chỉ báo không phát hiện hoạt động của Hệ thống tự động dừng/khởi động</b></p> <p>Khi xe dừng lại, đèn chỉ báo này bật sáng khi không đạt điều kiện vận hành Hệ thống tự động dừng/khởi động. Đèn chỉ báo sẽ sáng lên khi xe bắt đầu di chuyển. ⇒ Tham khảo Hướng dẫn sử dụng xe để biết thêm chi tiết.</p>
(23)		<p><b>Đèn chỉ báo vị trí cần số</b></p> <p>Đèn chỉ báo này sẽ sáng lên và hiển thị vị trí hiện tại của cần số.</p>
(24)		<p><b>Đèn chỉ báo chế độ X-MODE</b></p> <p>Đèn chỉ báo này sẽ sáng khi bật chế độ X-MODE. ⇒ Tham khảo Hướng dẫn sử dụng xe để biết thêm chi tiết.</p>







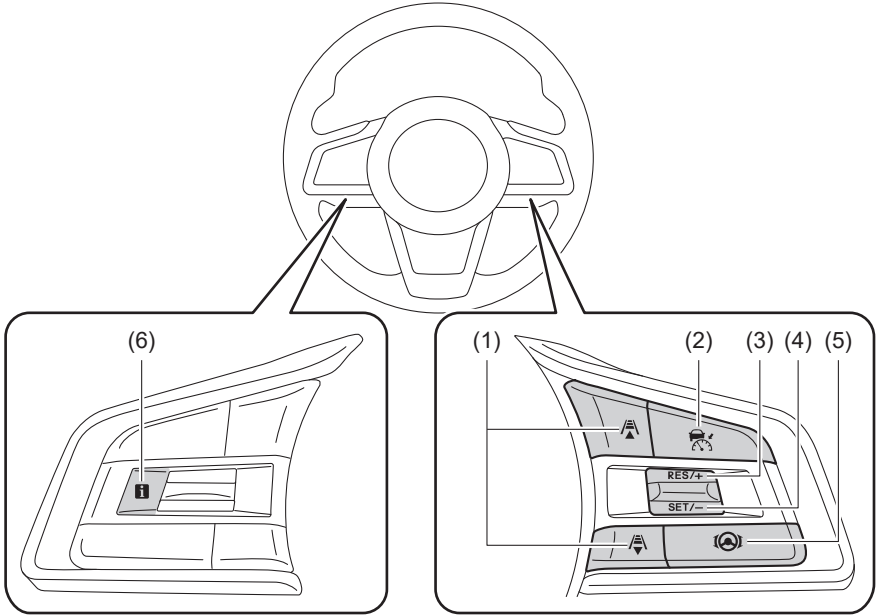





(25)		<p><b>Đèn Cảnh báo chuyển làn đường OFF (Tắt)</b></p> <ul style="list-style-type: none"> <li>• Đèn chỉ báo này sẽ sáng khi tắt chức năng Cảnh báo chệch làn đường và Cảnh báo đảo làn đường.</li> <li>• Đèn chỉ báo cũng sáng lên khi công tắc khóa điện chuyển sang vị trí ON. Vài giây sau khi động cơ khởi động, đèn Cảnh báo chuyển làn đường OFF sẽ tắt hoặc vẫn sáng tùy theo trạng thái hiện tại (BẬT hoặc TẮT).</li> </ul> <p>⇒ Trang 134 và 138</p>
(26)		<p><b>Đèn chỉ báo Hệ thống phanh tránh va chạm OFF (Tắt)</b></p> <ul style="list-style-type: none"> <li>• Đèn chỉ báo này bật sáng khi tắt Hệ thống phanh tránh va chạm và Hệ thống kiểm soát bướm ga tránh va chạm.</li> <li>• Đèn chỉ báo này cũng sáng khi công tắc khóa điện chuyển sang vị trí ON và sẽ tắt sau khoảng 10 giây kể từ khi động cơ khởi động.</li> </ul> <p>⇒ Trang 63 và 129</p>
(27)		<p><b>Đèn cảnh báo phanh tay điện tử (vàng)</b></p> <p>Đèn cảnh báo này sáng lên khi có lỗi xảy ra trong hệ thống phanh tay điện tử.</p> <p>⇒ Tham khảo Hướng dẫn sử dụng xe để biết thêm chi tiết.</p>
(28)		<p><b>Đèn cảnh báo hệ thống phanh (đỏ)</b></p> <p>Nếu đèn cảnh báo phanh (màu đỏ) sáng lên khi nhả phanh tay điện tử trong lúc lái xe, hãy tắt Hệ thống phanh tránh va chạm. Vào thời điểm này, không sử dụng Kiểm soát hành trình.</p> <p>Nếu đèn cảnh báo hệ thống phanh (màu đỏ) không tắt, ngay lập tức đỗ xe ở vị trí an toàn. Liên hệ với đại lý của SUBARU để kiểm tra hệ thống.</p> <p>⇒ Tham khảo Hướng dẫn sử dụng xe để biết thêm chi tiết.</p> <p>*: Kiểm soát hành trình thích ứng và Kiểm soát hành trình</p>
(29)		<p><b>Đèn chỉ báo phanh tay điện tử</b></p> <p>Đèn chỉ báo này sáng lên khi kích hoạt phanh tay điện tử.</p> <p>⇒ Tham khảo Hướng dẫn sử dụng xe để biết thêm chi tiết.</p>
(30)		<p><b>Đèn cảnh báo Hệ thống kiểm soát cân bằng thân xe/Đèn chỉ báo Hệ thống kiểm soát cân bằng thân xe hoạt động</b></p> <ul style="list-style-type: none"> <li>• Đèn cảnh báo này sáng khi Hệ thống kiểm soát cân bằng thân xe hoạt động bình thường</li> <li>• Đèn chỉ báo này sẽ nhấp nháy khi Chức năng chống trượt bánh xe hoạt động hoặc khi Chức năng kiểm soát lực kéo hoạt động.</li> </ul> <p>⇒ Tham khảo Hướng dẫn sử dụng xe để biết thêm chi tiết.</p>

# Vô lăng



H00914

<p>(1)</p>		<p><b>Công tắc (cài đặt khoảng cách với xe phía trước)</b></p> <ul style="list-style-type: none"> <li>Nhấn một trong các công tắc này để chọn khoảng cách với xe phía trước theo 4 mức (chỉ khi Kiểm soát hành trình thích ứng đang bật) =&gt; Trang 83</li> <li>Khi Kiểm soát hành trình chính đang bật, có thể chuyển qua lại giữa Kiểm soát hành trình thích ứng và Kiểm soát hành trình bằng cách nhấn công tắc  /  (cài đặt khoảng cách với xe phía trước)</li> </ul> <p>*: Để chuyển sang chức năng Kiểm soát hành trình, nhấn và giữ công tắc trong khoảng 2 giây hoặc lâu hơn.</p>
<p>(2)</p>		<p><b>Công tắc (CRUISE)</b></p> <ul style="list-style-type: none"> <li>Nhấn công tắc này để bật/tắt kiểm soát hành trình*. Khi  (đèn chỉ báo Kiểm soát hành trình thích ứng) hoặc  (đèn chỉ báo Kiểm soát hành trình) hiển thị trên màn hình cụm đồng hồ, điều này cho biết đã bật chức năng kiểm soát hành trình chính. =&gt; Trang 75 và 142</li> <li>Nhấn nút này để hủy chức năng kiểm soát hành trình. =&gt; Trang 89 và 148</li> </ul> <p>*: Kiểm soát hành trình thích ứng và Kiểm soát hành trình</p>
<p>(3)</p>	<p><b>RES/+</b></p>	<p><b>Công tắc SI-DRIVE</b></p> <ul style="list-style-type: none"> <li>Nhấn nút này để bật chức năng kiểm soát hành trình*.</li> <li>Sau khi hủy chức năng kiểm soát hành trình, nhấn nút này để tiếp tục sử dụng chức năng kiểm soát hành trình ở tốc độ đã thiết lập trước đó.</li> <li>Nhấn công tắc này để tăng tốc độ thiết lập cho xe (khi đang sử dụng chức năng kiểm soát hành trình). =&gt; Trang 76, 80 và 93 (đối với Kiểm soát hành trình thích ứng) =&gt; Trang 144, 146 và 151 (đối với Kiểm soát hành trình)</li> </ul> <p>*: Kiểm soát hành trình thích ứng và Kiểm soát hành trình</p>
<p>(4)</p>	<p><b>SET/-</b></p>	<p><b>Thiết lập bằng cách sử dụng công tắc RES/SET</b></p> <ul style="list-style-type: none"> <li>Nhấn nút này để bật chức năng kiểm soát hành trình.</li> <li>Nhấn công tắc này để giảm tốc độ thiết lập cho xe (khi đang sử dụng chức năng kiểm soát hành trình). =&gt; Trang 76 và 81 (đối với Kiểm soát hành trình thích ứng) =&gt; Trang 144 và 147 (đối với Kiểm soát hành trình)</li> </ul> <p>*: Kiểm soát hành trình thích ứng và Kiểm soát hành trình</p>

(5)		<p><b>Công tắc (Chức năng định tâm làn đường)</b></p> <p>Nhấn nút này để bật/tắt Chức năng định tâm làn đường (chỉ khi đang bật chức năng Kiểm soát hành trình thích ứng).</p> <p>⇒ Trang 106</p> <ul style="list-style-type: none"><li>• Khi Chức năng định tâm làn đường ở trạng thái chờ,  (đèn chỉ báo Chức năng định tâm làn đường) (trắng) sẽ bật sáng.</li><li>• Khi Chức năng định tâm làn đường hoạt động,  (đèn chỉ báo Chức năng định tâm làn đường) (xanh lá cây) sẽ bật sáng.</li></ul>
(6)		<p><b>Công tắc i</b></p> <p>Nhấn công tắc này để hiển thị lại thông báo trên phần màn hình cụm đồng hồ.</p> <p>=&gt; Trang 165</p>

## Màn hình thông tin trung tâm

### Thay đổi cài đặt

Có thể thay đổi cài đặt hệ thống EyeSight thông qua màn hình thông tin trung tâm.

⇒ Trang 160



Cũng có thể bật/tắt các hệ thống sau thông qua màn hình thông tin trung tâm.

- Hệ thống kiểm soát cân bằng thân xe
- Hệ thống tự động dừng/khởi động
- Chế độ X-MODE
- Hệ thống SRVD (Nếu được trang bị)

Tham khảo Hướng dẫn sử dụng xe để biết thêm chi tiết.

### Các màn hình cảnh báo

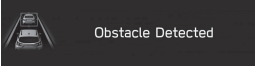
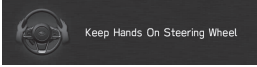
Các màn hình cảnh báo sau sẽ được hiển thị trên màn hình thông tin trung tâm.

Mục	Màn hình hiển thị
Cảnh báo Hệ thống phanh tránh va chạm (phanh lần đầu và phanh lần hai)	 <p>H00917</p>
Cảnh báo cửa Hệ thống đánh lái khẩn cấp tự động	
Cảnh báo “Phát hiện vật cản”	
Cảnh báo Chức năng định tâm làn đường (không có tác động lên vô lăng)	 <p>S03540</p>
Chức năng tránh chệch làn đường kích hoạt 3 lần hoặc nhiều hơn trong 180 giây khi không phát hiện thấy người lái xe sử dụng vô lăng và Chức năng tránh chệch làn đường hoạt động.	
Hủy Chức năng định tâm làn đường (không có tác động lên vô lăng)	 <p>S03541</p>

# Hệ thống phanh tránh va chạm

Khi có nguy cơ xảy ra va chạm với vật cản đã xác định ở phía trước (xe, mô tô, người đi bộ, xe đạp), hệ thống EyeSight giúp ngăn chặn hoặc giảm thiểu va chạm bằng cách cảnh báo người lái xe. Nếu người lái xe vẫn không có hành động để tránh va chạm, phanh có thể tự động hoạt động ngay trước khi va chạm để giảm thiệt hại hoặc tránh va chạm, nếu có thể. Nếu người lái xe có hành động để tránh va chạm, Chức năng hỗ trợ phanh tránh va chạm sẽ hoạt động để giúp người lái tránh hoặc giảm thiểu va chạm.

Hệ thống này có thể có hiệu quả khi xảy ra va chạm trực tiếp từ phía sau. Ngoài va chạm từ phía sau, hệ thống này có thể hiệu quả trong việc tránh va chạm với người đi bộ và người đi xe đạp đang qua đường và với người đi bộ. Hệ thống này cũng có hiệu quả trong việc tránh va chạm với xe ngược chiều, xe máy, người đi bộ và người đi xe đạp ngược chiều khi rẽ. Có thể kích hoạt chức năng này khi cần số ở vị trí "D", "M" hoặc "N".

## Về vật cản được xác định cho Hệ thống phanh tránh va chạm

Eyesight xác định các vật cản sau là vật cản được xác định cho Hệ thống phanh tránh va chạm (Vật cản được xác định thay đổi dựa trên chức năng)

- Xe
- Xe máy
- Người đi bộ
- Xe đạp



### CẢNH BÁO

#### Hoạt động của Hệ thống phanh tránh va chạm

- Không sử dụng Hệ thống phanh tránh va chạm và Chức năng hỗ trợ phanh tránh va chạm để dừng xe hoặc tránh va chạm trong điều kiện thông thường. Các chức năng này không thể ngăn ngừa va chạm trong mọi tình huống. Nếu người lái chỉ phụ thuộc vào Hệ thống phanh tránh va chạm để điều khiển phanh, va chạm có thể xảy ra.
- Khi cảnh báo được kích hoạt, hãy chú ý tới phía trước và xung quanh xe, và điều khiển bàn đạp phanh và/hoặc thực hiện các hành động khác nếu cần thiết.
- Hệ thống phanh tránh va chạm xác định xe, xe máy, người đi bộ và xe đạp là các vật cản được xác định. Hệ thống này được thiết kế để tránh hoặc giảm mức độ nghiêm trọng của va chạm, nhưng hệ thống có thể không nhận dạng được các vật cản trong một số điều kiện nhất định\*. Ví dụ: Khi góc quan sát của xe từ phía bên, hệ thống có thể không phát hiện được xe đang đi tới, xe ngược chiều đang đi lùi, động vật nhỏ hoặc trẻ em, tường hoặc cửa.

- Hệ thống phanh tránh va chạm sẽ hoạt động tại thời điểm hệ thống cho rằng không thể tránh khỏi va chạm và được thiết kế để đạp phanh mạnh ngay trước khi va chạm. Kết quả tránh va chạm có thể khác nhau tùy thuộc vào điều kiện cụ thể. Do đó, hiệu suất của chức năng này không phải lúc nào cũng như nhau.
- Khi Hệ thống phanh tránh va chạm được kích hoạt, hệ thống này sẽ tiếp tục hoạt động kể cả khi nhấn một phần bàn đạp ga. Tuy nhiên, Hệ thống này sẽ dừng hoạt động nếu bàn đạp ga bị nhấn đột ngột hoặc hoàn toàn.
- Nếu người lái đạp phanh hoặc quay vô lăng, hệ thống có thể nhận định rằng người lái xe đang hành động để tránh va chạm và điều khiển phanh tự động có thể không kích hoạt để người lái kiểm soát xe hoàn toàn.
- Nếu chênh lệch vận tốc với vật cản xác định lớn hơn khoảng 60km/h (37 mph), không thể tránh va chạm do các hạn chế về khả năng của EyeSight. Tuy nhiên, ngay cả khi chênh lệch về tốc độ là khoảng 60km/h (37 pmh) hoặc chậm hơn, nếu có vật cản xác định đột nhiên xuất hiện ở phía trước hoặc ở ngoài phạm vi quan sát của camera, xe của bạn có thể không dừng lại hoặc hệ thống có thể không kích hoạt, tùy thuộc vào các điều kiện\* khác nhau như tầm nhìn hoặc độ trơn của đường. Tương tự, Hệ thống phanh tránh va chạm có thể không kích hoạt tùy thuộc vào các điều kiện khác nhau

\*: Các điều kiện

- Khoảng cách đến vật cản xác định, chênh lệch vận tốc, độ gần, chênh lệch chiều ngang (độ lệch)
- Các điều kiện của xe (trọng tải, số người trên xe,...)
- Các điều kiện của đường (độ dốc, độ trơn, hình dạng, độ mập mờ,...)
- Tầm nhìn phía trước kém (mưa, tuyết, sương mù hoặc khói,...).
- Vật cản được phát hiện khác với vật cản xác định
  - Vật nuôi hoặc động vật khác (chó hoặc hươu,...)
  - Rào chắn, cột điện, cây cối, hàng rào hoặc tường,...
- Ngay cả khi vật cản là vật thể có thể xác định được, tùy thuộc vào độ sáng của môi trường xung quanh, chuyển động, khía cạnh và hướng đi của vật cản, có thể có những trường hợp hệ thống không thể phát hiện đó là vật cản xác định.
- Khi hệ thống xác định rằng người lái xe có hành động (dựa trên hoạt động của bàn đạp ga, phanh, góc vô lăng,...) để tránh né.

Xem tiếp ở trang sau ⇒

⇒ Tiếp tục từ trang trước

- Tình trạng bảo dưỡng xe (hệ thống phanh, hao mòn lốp, áp suất lốp, có đang sử dụng lốp dự phòng tạm thời hay không,...)
- Đang kéo xe moóc hoặc một phương tiện khác.
- Phanh lạnh do nhiệt độ bên ngoài thấp hoặc ngay sau khi khởi động động cơ.
- Phanh quá nóng khi xuống dốc (hiệu suất phanh bị giảm).
- Lái xe trong mưa hoặc sau khi rửa xe (phanh bị ướt và hiệu suất phanh bị giảm.)
- Điều kiện nhận dạng của camera
  - Cụ thể, chức năng này có thể không được xe hoặc có thể không hoạt động trong các trường hợp sau.
    - Vật thể xác định di chuyển ra ngoài phạm vi quan sát của camera.
    - Thời tiết xấu (ví dụ: mưa to, bão tuyết hoặc sương mù dày đặc)
    - Tầm nhìn kém do cát, khói hoặc hơi nước bị gió thổi lên hoặc khi tầm nhìn phía trước bị che khuất do nước bắn, tuyết, bụi bắn từ các xe phía trước hoặc dòng xe đang đi tới.
    - Lái xe vào ban đêm hoặc trong đường hầm mà không bật đèn pha
    - Lái xe vào ban đêm hoặc trong đường hầm mà xe phía trước không bật đèn hậu
    - Khi người đi bộ hoặc xe đạp đến gần xe của bạn vào ban đêm.
    - Vật cản xác định nằm ngoài phạm vi chiếu sáng của đèn pha.
    - Có ánh sáng mạnh từ phía trước (ví dụ: ánh sáng mặt trời lúc bình minh, hoàng hôn hoặc ánh sáng của đèn pha,...).
    - Phạm vi quan sát của camera bị cản trở do sương mù, tuyết, vết bẩn, sương giá, bụi bẩn, vết trầy xước hoặc vết bẩn trên kính chắn gió hoặc do ánh sáng phản chiếu từ bụi bẩn, v.v.
    - Chất lỏng chưa được lau sạch hoàn toàn khỏi kính chắn gió trong hoặc sau khi rửa kính.



- Khi không thể nhận dạng chính xác mục tiêu vì tầm nhìn của camera bị cản trở bởi các giọt nước mưa, nước rửa kính hoặc cần gạt nước.
- Tầm nhìn của camera bị che khuất (ví dụ như có cano trên nóc xe).
- Xe bị nghiêng một cách nghiêm trọng do hàng hóa hoặc các yếu tố khác.
- Khi bên ngoài tối đen và không có vật thể nào ở khu vực xung quanh.
- Khi khu vực xung quanh có màu gần như đồng nhất (ví dụ như ở nơi có tuyết rơi).

• Khi đuôi xe của xe phía dưới thấp, nhỏ hoặc không đều (hệ thống có thể sẽ nhận diện một bộ phận khác của xe đó là đuôi xe và sẽ hoạt động dựa trên phát hiện này).

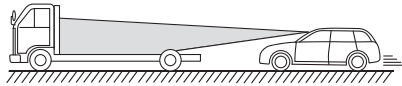

- Xe tải hoặc xe moóc trống không và không có thành phía sau/thành bên trên thùng xe.
- Xe có hàng hóa nhô ra từ phía sau
- Các xe có hình dạng không theo tiêu chuẩn (xe vận chuyển hoặc xe có gắn ghế phụ,...)
- Chiều cao của xe thấp.

S02133

Xem tiếp ở trang sau ⇒

⇒ Tiếp tục từ trang trước

- Có một bức tường ở phía trước một chiếc xe đã dừng.
- Có một vật thể khác ở gần xe.
- Mặt bên của một chiếc xe đối diện với bạn.
- Khi các xe đang lùi hoặc các xe đang đi tới,...
- Kích thước và chiều cao của vật cản nhỏ hơn giới hạn khả năng nhận dạng của camera.
  - Động vật nhỏ hoặc trẻ em
  - Với người đi bộ đang ngồi hoặc nằm
- Vật cản được phát hiện là hàng rào hoặc tường hoa văn đồng nhất (ví dụ hình sọc ngang hoặc hình viên gạch)
- Có bức tường hoặc cửa làm bằng kính hoặc gương phía trước
- Xe phía trước đột ngột chuyển hướng, tăng tốc hoặc giảm tốc.
- Vật cản xác định đột nhiên cắt ngang từ bên cạnh hoặc đột nhiên di chuyển phía trước.
- Xe của bạn ở ngay sau một vật cản sau khi chuyển làn đường.
- Có vật cản xác định ở vị trí gần thanh cản của xe bạn.
- Khi chênh lệch tốc độ giữa xe của bạn và vật cản ở mức 5 km/h (4 mph) hoặc ít hơn (Do phanh hoạt động khi vật cản ở gần xe của bạn, tùy thuộc vào hình dạng và kích thước của vật cản, vật cản có thể nằm ngoài phạm vi quan sát của camera trong một số trường hợp).
- Khi lái xe trên khúc cua gấp, dốc lên hoặc xuống có độ dốc cao.
- Khi lái xe trên đường gập ghềnh hoặc không lát
- Độ sáng thay đổi, chẳng hạn như ở lối vào hoặc ra hầm hoặc khi lái xe dưới cầu vượt.
- Không tự kiểm tra Hệ thống phanh tránh va chạm. Điều này có thể khiến hệ thống hoạt động không chính xác và dẫn đến tai nạn.

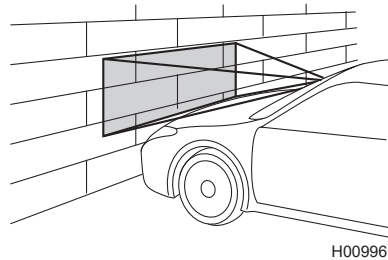

- Hệ thống có thể sẽ không hoạt động chuẩn xác trong các điều kiện dưới đây. Trong các trường hợp này, hãy tắt Hệ thống phanh tránh va chạm.

⇒ Trang 62

- Áp suất lốp không đúng.<sup>\*1</sup>
  - Khi lốp dự phòng tạm thời được lắp đặt.<sup>\*1</sup>
  - Các lốp xe bị mòn không đều hoặc các lốp có vết mòn không đều được lắp đặt.<sup>\*1</sup>
  - Lốp có kích thước sai được lắp đặt.<sup>\*1</sup>
  - Khi một lốp xẹp đã được sửa chữa tạm thời bằng bộ sửa chữa lốp xe.
  - Khi hệ thống treo đã được sửa đổi (bao gồm cả hệ thống treo chính hãng SUBARU đã được sửa đổi).
  - Khi có vật cản trở tầm nhìn của camera được lắp đặt trên xe.
  - Khi xích lốp được lắp đặt.
  - Khi đèn pha bị bẩn hoặc bị bám bẩn bởi tuyết, băng hoặc bụi. (Các vật thể không được rọi sáng đầy đủ và rất khó phát hiện.)
  - Khi các trục quang học không được căn chỉnh chuẩn xác. (Các vật thể không được rọi sáng đầy đủ và rất khó phát hiện.)
  - Khi các đèn bao gồm đèn pha và đèn sương mù đã bị sửa đổi.
  - Khi xe hoạt động không ổn định do tai nạn hoặc trục trặc.
  - Đèn cảnh báo hệ thống phanh (màu đỏ) bật sáng.<sup>\*2</sup>
  - Xe bị nghiêng một cách nghiêm trọng do hàng hóa hoặc các yếu tố khác.
  - Khi trên xe vượt quá số lượng người tối đa mà xe có thể chở.
  - Cụm đồng hồ hoạt động không chuẩn xác; chẳng hạn như khi đèn không sáng, không phát ra tiếng bíp, màn hình hiển thị khác thường,...<sup>\*3</sup>
- \*1: Bánh xe và lốp xe đảm nhiệm các chức năng cực kỳ quan trọng. Hãy đảm bảo sử dụng đúng bánh xe và lốp xe. Để biết thêm chi tiết, tham khảo tài liệu riêng về Hướng dẫn sử dụng xe.
- \*2: Nếu đèn cảnh báo hệ thống phanh (màu đỏ) không tắt, hãy lập tức đưa xe đến nơi an toàn và liên hệ với đại lý SUBARU để kiểm tra hệ thống. Để biết thêm chi tiết, tham khảo tài liệu riêng về Hướng dẫn sử dụng xe.
- \*3: Để biết thông tin chi tiết về cụm đồng hồ, tham khảo Hướng dẫn sử dụng xe.

Xem tiếp ở trang sau ⇒

⇒ Tiếp tục từ trang trước

### Kích hoạt Hệ thống phanh tránh va chạm khi rẽ

- Hệ thống phanh tránh va chạm nhận dạng các xe ô tô, mô tô, người đi bộ hoặc xe đạp đang tới và coi đây là các vật cản xác định khi bạn rẽ. Hệ thống này nhằm mục đích tránh hoặc giảm mức độ nghiêm trọng của các vụ va chạm với các xe đang chạy tới trên làn đường, nhưng xe có thể sẽ không

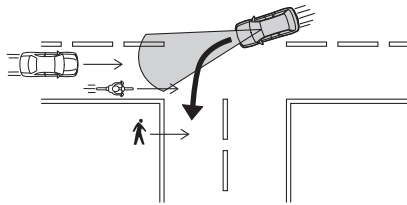

H00969

- dừng lại hoặc hệ thống sẽ không hoạt động trong một số điều kiện nhất định\*.
- Nếu xe của bạn đang di chuyển với tốc độ hơn khoảng 25km/h (16 mph) khi rẽ, hệ thống sẽ không kích hoạt. Đồng thời, ngay cả khi xe của bạn đang di chuyển với tốc độ khoảng 25km/h (16 pmh) hoặc chậm hơn, nếu có vật cản đột nhiên xuất hiện ở phía trước hoặc ở ngoài phạm vi quan sát của camera, xe của bạn có thể không dừng lại hoặc hệ thống có thể không kích hoạt, tùy thuộc vào các điều kiện khác nhau\* như tầm nhìn hoặc độ trơn của đường.

#### \*: Các điều kiện

- Chênh lệch vận tốc với vật cản xác định, khoảng cách đến vật cản xác định, góc tiếp cận, những thay đổi trong hành động của vật cản xác định và vị trí của vật cản xác định so với mặt bên của xe.
- Các điều kiện của xe (trọng tải, số người trên xe,...)
- Các điều kiện của đường (độ dốc, độ trơn, hình dạng, độ mấp mô,...)
- Tầm nhìn phía trước kém (mưa, tuyết, sương mù hoặc khói,...).
- Vật cản được phát hiện khác với vật cản có thể xác định
  - Xe đang đỗ lại hoặc đang di chuyển cùng hướng với xe của bạn
  - Một con vật
  - Rào chắn, cột điện, cây cối, hàng rào hoặc tường,...
- Ngay cả khi đã phát hiện một vật cản xác định, nhưng bạn không ra hiệu về hướng di chuyển thực sự của xe mình.
- Ngay cả khi vật cản là một vật cản có thể xác định, vật đó cũng đang di chuyển gần các vật cản bên đường.
- Ngay cả khi vật cản là một vật cản có thể xác định, vật đó dừng di chuyển hoặc di chuyển lên làn đường.

- Ngay cả khi vật cản là một vật cản có thể xác định, hệ thống không thể nhận diện nó là một vật cản xác định vì không thể nhìn thấy mặt trước của vật cản có thể xác định hoặc khó nhìn thấy do xe đang di chuyển mà không bật đèn pha vào ban đêm.
- Ngay cả khi vật cản là một xe đang tới, nhưng xe của bạn di chuyển vào đường đi của xe đang tới trước khi hệ thống có thể nhận ra xe đó là một vật cản xác định.
- Ngay cả khi vật cản là một vật cản có thể xác định, nhưng xe của bạn đang ở làn đường của xe đó.

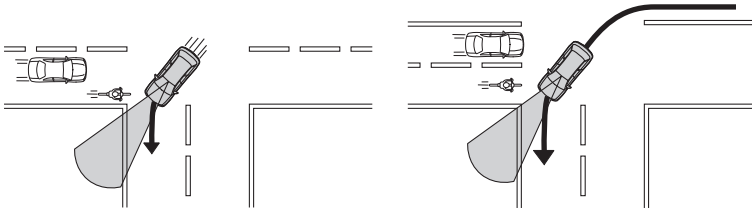

H00970

- Ngay cả khi vật cản là vật thể có thể xác định được, tùy thuộc vào độ sáng của môi trường xung quanh, chuyển động, khía cạnh và hướng đi của vật cản, có thể có những trường hợp hệ thống không thể phát hiện đó là vật cản xác định.
- Đặc biệt, nhiều khả năng xe của bạn không thể dừng hoặc hệ thống sẽ không kích hoạt trong các trường hợp sau:
  - Khi tầm nhìn kém do nước, tuyết, bụi,... bay lên từ xe khác hoặc do hơi nước, cát, khói,... trong không khí.
  - Tiếp cận xe mô tô, người đi bộ hoặc xe đạp vào ban đêm.
  - Khi xe hoặc người đi bộ ở ngoài khu vực chiếu sáng của đèn pha.
  - Khi cạnh trước của xe đang tới nhỏ, thấp hoặc có hình dáng khác thường.
  - Khi mặt bên của một chiếc xe đối diện với bạn.
  - Khi một xe đang lùi về phía bạn.
  - Khi xe đang tới trước đột ngột chuyển hướng, tăng tốc hoặc giảm tốc.
  - Khi một vật cản xác định đang tới đột ngột cắt ngang từ phía bên hoặc bắt ngờ chạy đến trước mặt bạn.
  - Vật cản xác định gần với thanh cản của xe bạn.
  - Bạn bẻ lái đột ngột sang hướng khác hoặc quay lại hướng di chuyển của mình.
  - Góc đường giao nhau nhọn, hoặc bạn đang đi vào đường có khúc cua thoải, v.v.
  - Đi vào đoạn cua, khúc cua, đường có nhiều ngã ba, v.v.

**THẬN TRỌNG**

- Trong các tình huống sau, hãy tắt Hệ thống phanh tránh va chạm. Nếu không, Hệ thống phanh tránh va chạm có thể kích hoạt bất ngờ.

⇒ Trang 62

- Khi xe đang được kéo.
- Khi xe đang được đưa lên phương tiện vận chuyển.
- Khi sử dụng dụng cụ kiểm nghiệm xe, con lăn tự do hoặc thiết bị tương tự.
- Khi một thợ máy nâng xe lên, khởi động động cơ và quay bánh xe một cách tự do.
- Khi đi qua các biển ngữ được treo lên, cờ hoặc cành cây
- Khi thâm thực vật dày/cao tiếp xúc với xe.
- Khi lái xe trên đường đua
- Khi sử dụng hệ thống rửa xe tự động

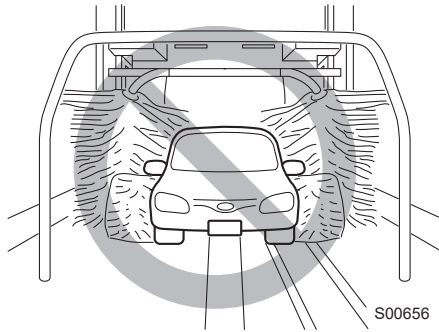

- Hệ thống phanh tránh va chạm có thể được kích hoạt trong các trường hợp sau. Do đó, hãy tập trung để lái xe an toàn.

- Khi đi qua cổng tự động (mở và đóng)
- Lái gần vật cản xác định
- Không thể phân biệt giữa hình phản chiếu hoặc dấu vết trên tường hoặc mặt đường phía trước xe và vật cản xác định
- Khi lái xe ở nơi mà độ dốc của đường thay đổi nhanh chóng

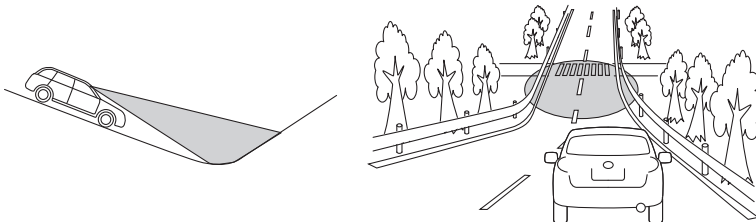

- tầm nhìn kém do cát, khói hoặc hơi nước bị gió thổi lên hoặc khi tầm nhìn phía trước bị che khuất do nước bắn, tuyết, bụi bắn từ các xe phía trước hoặc dòng xe đang đi tới.
- Khi đi qua hơi nước hoặc khói dày
- Khi lái xe trong thời tiết bất lợi, ví dụ như tuyết rơi dày hoặc bão tuyết
- Ánh sáng mạnh phản chiếu bụi bắn hoặc sương mù ở bên trong hoặc bên ngoài kính chắn gió phía trước camera và các tia sáng đi vào camera.
- Khi có thể nhìn thấy rõ khí thải ra từ xe ở phía trước trong thời tiết lạnh

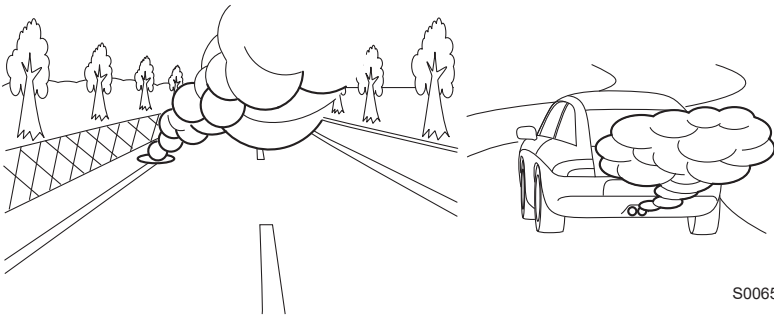

- Khi có vật cản xác định trên khúc cua hoặc giao lộ.
- Bạn đang đi gần một vật cản xác định hoặc chướng ngại vật, v.v.
- Khi dừng rất gần tường hoặc xe phía trước

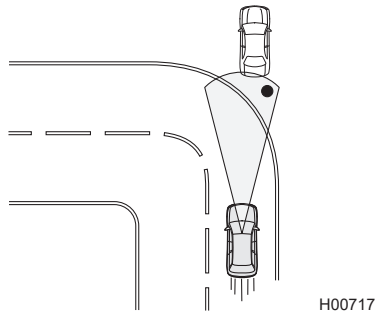

Xem tiếp ở trang sau ⇒

⇒ Tiếp tục từ trang trước

- Khi đi qua nước phun từ vòi phun hoặc vòi phun nước dọn tuyết trên đường

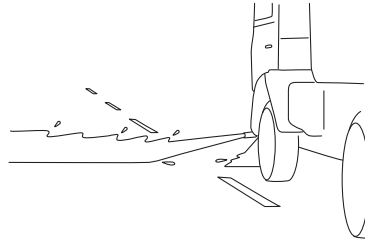
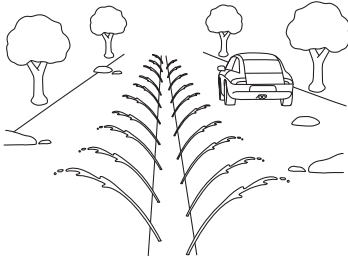

S02636

- Nếu có hàng hóa hoặc phụ kiện được lắp đặt nhô ra ngoài mép của cản trước, chiều dài xe sẽ tăng lên và hệ thống có thể không ngăn được va chạm.
- Nếu người lái sử dụng bàn đạp phanh trong khi đang bật chức năng phanh tự động, bàn đạp có thể tự di chuyển khi chức năng phanh tự động đang hoạt động. Tuy nhiên, điều này là bình thường. Bằng cách nhấn bàn đạp phanh sâu hơn, bạn có thể dùng lực phanh mạnh hơn. Hãy dùng thêm lực phanh nếu cần thiết.

• Hệ thống phanh tránh va chạm có thể được kích hoạt trong các trường hợp sau ngay cả khi không có vật cản xác định di chuyển tới.

- Vật cản xác định giảm tốc độ hoặc dừng lại trước giao lộ ngay trước khi bạn rẽ và đi vào làn đường phía trước.

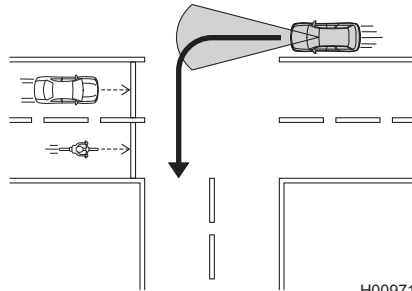

H00971



- Vật cản xác định đi qua trước khi bạn rẽ và đi vào làn đường sắp tới.

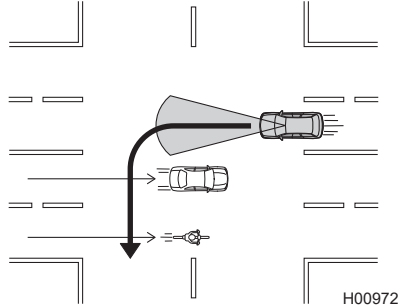

- Ngay trước khi rẽ và đi vào làn đường sắp tới, bạn đi ngang qua một vật cản xác định cũng đang rẽ.

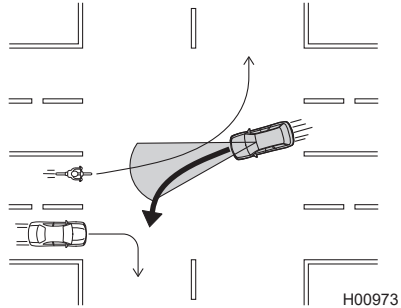

- Bạn bất ngờ tiếp cận một vật cản xác định trong khi cố gắng chuyển làn đường hoặc tránh chướng ngại vật.

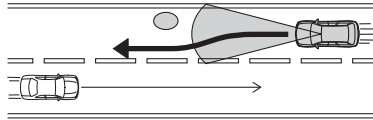

- Khi bạn đang rẽ, người đi bộ băng qua phía trước xe hoặc ngay trước khi băng qua, xe sẽ giảm tốc độ hoặc dừng lại.

H00997

Xem tiếp ở trang sau =>

- Xe mô tô hoặc xe đạp đang tới đột ngột dừng lại hoặc chuyển hướng ngay trước xe bạn trước khi bạn rẽ.
- Một vật cản xác định sẽ giảm tốc độ hoặc dừng lại ngay trước khi đi qua phía trước bạn.

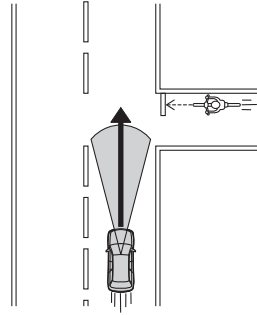

- Một vật cản xác định đổi hướng để nhập vào làn đường hoặc vượt bạn theo hướng ngược lại ngay trước khi băng qua phía trước bạn.

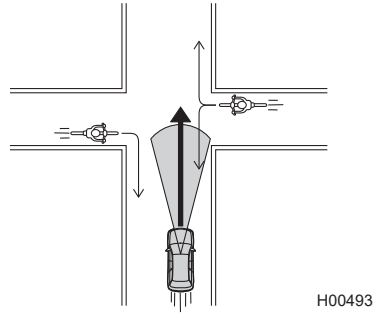

### LƯU Ý

Có thể nghe thấy một số tiếng ồn bất thường khi dùng phanh tự động. Đó là do kiểm soát phanh và là điều bình thường.

## ■ Phát hiện người đi bộ

Hệ thống EyeSight cũng có thể phát hiện người đi bộ. Hệ thống EyeSight phát hiện người đi bộ thông qua kích thước, hình dạng và chuyển động của họ. Hệ thống phát hiện được người đi bộ khi có thể thấy rõ ràng người đi bộ.



S02796



### CẢNH BÁO

Hệ thống phanh tránh va chạm cũng nhận diện người đi bộ là vật cản xác định. Tuy nhiên, tùy thuộc vào các điều kiện, có trường hợp hệ thống không phát hiện được người đi bộ. Trong các điều kiện sau đây, nhiều khả năng hệ thống không thể nhận diện người đi bộ như một vật cản xác định.

- Một phần cơ thể người đi bộ bị che khuất.
- Khi người đi bộ đi thành nhóm.
- Khi người đi bộ ở cạnh tường hoặc chướng ngại vật khác.
- Khi người đi bộ đang sử dụng ô.
- Khi người đi bộ mặc quần áo có màu giống với môi trường xung quanh.
- Người đi bộ đang mang hành lý cồng kềnh hoặc vật cao hoặc đang đẩy một vật như xe đẩy.
- Người đi bộ đang nghiêng người, cúi xuống, nằm xuống hoặc thực hiện các chuyển động đột ngột như đứng lên.
- Khi người đi bộ ở nơi tối.
- Khi người đi bộ bất ngờ băng qua phía trước bạn từ bên cạnh hoặc bất ngờ chạy đến trước mặt bạn.

## Phát hiện người đi xe đạp

Hệ thống EyeSight cũng có thể phát hiện người đi xe đạp. Hệ thống EyeSight phát hiện người đi xe đạp thông qua kích thước, hình dạng và chuyển động của họ.

Hệ thống có thể nhận diện người đi xe đạp khi đường viền của người đi xe đạp và xe đạp rõ ràng, và phát hiện chuyển động tương tự như của người.



Khoảng  
1 - 2,5 m  
(3 1/3 ft - 8 1/3 ft)

S04049



### CẢNH BÁO

Hệ thống phanh tránh va chạm có thể không nhận diện được các vật thể là vật cản xác định trong một số điều kiện nhất định. Trong các điều kiện sau đây, nhiều khả năng hệ thống không thể nhận diện người đi xe đạp như một vật thể.

- Một phần của người lái hoặc xe đạp bị che khuất.
- Khi người đi xe đạp di chuyển thành nhóm với những người đi bộ hoặc đi xe đạp khác.
- Khi người đi xe đạp ở cạnh tường hoặc chướng ngại vật khác.
- Khi trang phục và/hoặc xe đạp của người đi xe đạp có màu giống với môi trường xung quanh.
- Khi xe đạp chở một vật lớn.
- Khi người đi xe đạp đứng dậy khi đang đạp xe hoặc cúi về phía tay lái xe đạp.
- Khi người đi xe đạp ở nơi tối.
- Khi người đi xe đạp đột ngột cắt ngang từ bên cạnh hoặc bất ngờ đạp xe đến trước mặt bạn.
- Khi người đi xe đạp đi vượt qua xe bạn với tốc độ cao.

## Hoạt động của Hệ thống phanh tránh va chạm

Khi có chướng ngại vật phía trước bạn trong khi lái xe, hệ thống sẽ kích hoạt theo trình tự sau để cảnh báo người lái, kích hoạt kiểm soát phanh và kích hoạt đèn phanh.

### **Cảnh báo khoảng cách với xe phía trước:**

Khi xác định có nguy cơ xảy ra va chạm, hệ thống sẽ phát ra tiếng bíp ngắn và hiển thị màn hình cảnh báo trên cụm đồng hồ để cảnh báo người lái xe.

Khi người lái nhấn bàn đạp phanh để giảm tốc và đạt được khoảng cách phù hợp với xe phía trước, cảnh báo sẽ kết thúc.

### **Cảnh báo và phanh lần đầu:**

Khi xác định có nguy cơ va chạm cao với chướng ngại vật phía trước, hệ thống sẽ phát ra những tiếng bíp ngắn lặp đi lặp lại và các hiển thị các màn hình cảnh báo trên cụm đồng hồ và màn hình thông tin trung tâm để cảnh báo người lái xe. Chức năng kiểm soát phanh có thể được kích hoạt và trong một số trường hợp, kiểm soát cả công suất động cơ. Nếu xác định các hành động tránh va chạm (phanh, đánh lái,...) của người lái xe đã làm giảm nguy cơ va chạm, hệ thống sẽ hủy chức năng kích hoạt phanh.

### **Cảnh báo và phanh lần hai:**

Nếu sau đó hệ thống xác định nguy cơ va chạm là cực kỳ cao, hệ thống sẽ phát ra tiếng bíp liên tục và chức năng kiểm soát phanh mạnh hơn được kích hoạt. Dù người lái xe có bất kỳ hành động nào để tránh va chạm, nếu sau đó hệ thống xác định rằng va chạm là không thể tránh khỏi, hệ thống tiếp tục kiểm soát phanh và công suất động cơ.

Khi xe dừng lại do phanh lần hai, người lái nên đạp bàn đạp phanh để đảm bảo xe ở trạng thái dừng.

## Hệ thống phanh tránh va chạm

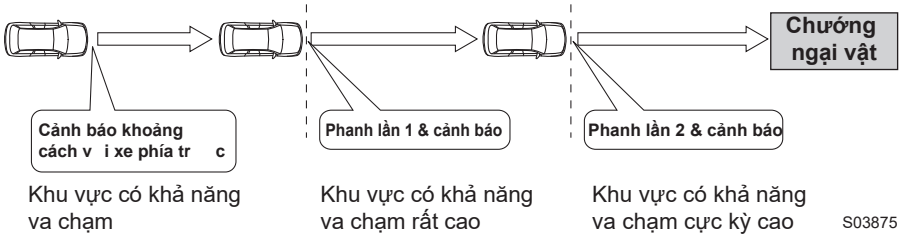

S03875

Hệ thống vận hành	Mức độ của phanh tự động	Đèn chỉ báo trên màn hình cụm đồng hồ	Hệ thống báo lỗi
Cảnh báo khoảng cách với xe phía trước	Không kiểm soát phanh		Tiếng bíp ngắn lặp đi lặp lại
Phanh lần đầu	Trung bình		Tiếng bíp ngắn lặp đi lặp lại
Phanh lần hai	Mạnh		Tiếng bíp liên tục

H00582



### LƯU Ý

- Trong những trường hợp sau, điều khiển phanh sẽ nhả sau khi xe đã dừng nhờ Hệ thống phanh tránh va chạm.
  - Đạp bàn đạp phanh.
  - Đạp bàn đạp ga (trừ khi cần số ở vị trí "N").
  - Chuyển cần số vào vị trí "P".
  - Xe đã dừng lại được 2 phút.
  - Phanh tay điện tử được kích hoạt.

- Sau khi xe dừng bởi phanh lần hai, phanh tay điện tử sẽ được sử dụng trong các trường hợp sau.  
(Để biết chi tiết về cách nhả phanh tay điện tử, hãy tham khảo Hướng dẫn sử dụng xe.)
  - Khoảng 2 phút đã trôi qua kể từ khi dừng và bàn đạp phanh không bị nhấn.
  - Bất kỳ cửa nào (trừ cửa sau) được mở.
  - Hệ thống EyeSight gặp trục trặc.  (Đèn cảnh báo EyeSight: Vàng)  
⇒ Trang 155
  - Hệ thống EyeSight tạm thời dừng hoạt động.  (Đèn thông báo EyeSight tạm thời dừng hoạt động: Trắng)  
⇒ Trang 157
- Phanh lần đầu hoặc phanh lần hai sẽ không hoạt động trong các trường hợp sau.
  - Vận tốc xe xấp xỉ từ 1 km/h (1 mph) trở xuống (Khi cần số ở vị trí N và vận tốc xe xấp xỉ 4 km/h (2 mph) hoặc thấp hơn) hoặc từ 200 km/h (125 mph) trở lên.
  - Vận tốc xe đạt từ 100 km/h (60 mph) trở lên và vật cản là người đi xe máy, người đi bộ hoặc người đi xe đạp.
  - Hệ thống kiểm soát cân bằng thân xe được kích hoạt.
- Nếu hệ thống phát hiện đèn phanh của xe phía trước, xe của bạn sẽ bắt đầu giảm tốc sớm hơn so với khi không phát hiện thấy.
- Trong một số trường hợp, phanh lần đầu được áp dụng trong một khoảng thời gian dài hơn. Một trong các lý do là do sự chênh lệch lớn về tốc độ với một chương ngại vật phía trước. Trong những trường hợp đó, chức năng kiểm soát phanh mạnh hơn hoặc yếu hơn có thể được kích hoạt.

## ■ Màn hình hoạt động của Hệ thống phanh tránh va chạm

Sau khi Hệ thống phanh tránh va chạm vận hành, một thông báo sẽ xuất hiện trên màn hình cụm đồng hồ trong một khoảng thời gian nhất định.

Màn hình hiển thị thông báo “Apply Brake To Hold Position” (Đạp phanh để giữ vị trí) để báo cho người lái xe đạp bàn đạp phanh. Lúc này, tiếng còi (tiếng bíp) sẽ vang lên. Màn hình này sẽ hiển thị trong khoảng 2 phút cho đến khi người lái đạp bàn đạp phanh.



S02962

Thông báo xuất hiện trên màn hình cụm đồng hồ để báo rằng Hệ thống phanh tránh va chạm đã được kích hoạt.

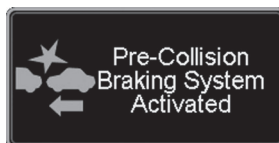

S03130



## Hoạt động của Chức năng hỗ trợ phanh tránh va chạm

Khi Hệ thống phanh tránh va chạm được kích hoạt (khi hệ thống xác định rằng xe có nguy cơ cao va chạm với chướng ngại vật phía trước), nếu người lái đạp bàn đạp phanh, hệ thống sẽ xác định rằng đây là phanh khẩn cấp và tự động kích hoạt chức năng hỗ trợ phanh.



### THẬN TRỌNG

Nếu người lái đạp bàn đạp phanh trong khi cảnh báo khoảng cách với xe phía trước được kích hoạt, Chức năng hỗ trợ phanh tránh va chạm sẽ không hoạt động. Xe giảm tốc với lực phanh bình thường do người lái vận hành.



### LƯU Ý

- Chức năng hỗ trợ phanh tránh va chạm không hoạt động khi tốc độ xe xấp xỉ 10 km/h (7 mph) trở xuống hoặc 200 km/h (125 mph) trở lên.
- Để biết thông tin về chức năng hỗ trợ phanh, hãy tham khảo Hướng dẫn sử dụng xe.

## Hoạt động của Hệ thống đánh lái khẩn cấp tự động (Nếu được trang bị)

Nếu xuất hiện vật cản phía trước trong khi lái xe, Hệ thống phanh tránh va chạm (kích hoạt phanh lần đầu và phanh lần hai) sẽ giúp tránh va chạm. Sau khi phanh lần hai kích hoạt, hệ thống sẽ xác định xem đường bạn đang đi có vạch kẻ đường hay không và có đủ khoảng cách để tránh va chạm trong làn đường đó hay không. Đồng thời, hệ thống sẽ kiểm tra xem có xe nào đang tiếp cận từ phía sau hay không, sử dụng hệ thống cảnh báo phát hiện xe phía sau (SRVD) của Subaru để xác định làn đường có thông thoáng không, từ đó kích hoạt Hệ thống đánh lái khẩn cấp tự động. Nếu có khả năng cực kỳ cao va chạm sẽ xảy ra với một vật cản khi chỉ sử dụng phanh lần hai, Hệ thống đánh lái khẩn cấp tự động sẽ kích hoạt để kiểm soát vô lăng nhằm tránh va chạm trong khi vẫn giữ xe trong làn đường hiện tại. Sau khi tránh va chạm với vật cản đó, hệ thống tiếp tục điều khiển phanh và vô lăng để xe của bạn không chệch khỏi làn đường cho đến khi xe dừng hẳn.

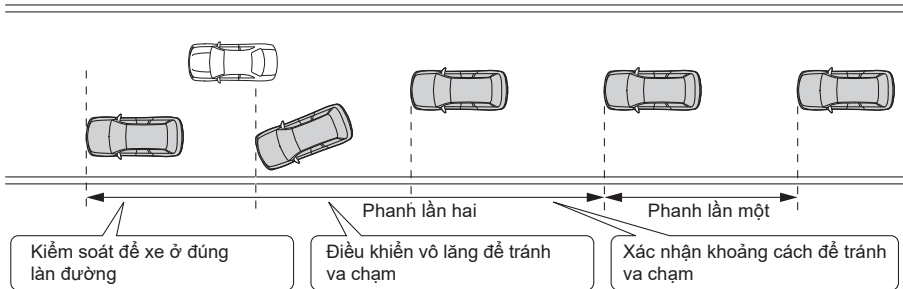

S04095



### CẢNH BÁO

- Hệ thống đánh lái khẩn cấp tự động xác định xe, xe máy, người đi bộ và xe đạp là các vật cản được xác định. Hệ thống này được thiết kế để tránh hoặc giảm mức độ nghiêm trọng của va chạm, nhưng nếu hệ thống không nhận dạng được các vật cản trong một số điều kiện nhất định\*.
- Khi Hệ thống đánh lái khẩn cấp tự động kích hoạt, người lái xe nên kiểm tra khu vực xung quanh xe và có hành động phù hợp như điều khiển tay lái hoặc nhấn phanh.

- Hệ thống đánh lái khẩn cấp tự động được thiết lập để kích hoạt khi hệ thống xác định rằng không thể tránh va chạm khi chỉ có Hệ thống phanh tránh va chạm hoạt động, và các điều kiện khác được đáp ứng như điều kiện lái xe và nhận diện vật thể. Mức độ hiệu quả của hệ thống thay đổi dựa trên nhiều điều kiện. Do đó, hiệu suất của chức năng này không phải lúc nào cũng như nhau.
- Hệ thống đánh lái khẩn cấp tự động không kích hoạt khi tắt Hệ thống phanh tránh va chạm. Chức năng này cũng không kích hoạt khi mức độ giảm tốc từ Hệ thống phanh tránh va chạm chưa đủ.
- Nếu người lái xe điều khiển vô lăng và hệ thống xác định rằng đó là hành động để tránh va chạm, hệ thống có thể sẽ không điều khiển vô lăng.
- Hệ thống đánh lái khẩn cấp tự động sẽ không kích hoạt khi hệ thống xác định rằng người lái xe không cầm vô lăng.
- Chức năng này sẽ không kích hoạt khi tốc độ xe lớn hơn khoảng 80 km/h (50 mph). Ngoài ra, ngay cả khi xe của bạn đang di chuyển với tốc độ khoảng 80 km/h (50 pmh) hoặc chậm hơn, nếu có vật cản đột nhiên xuất hiện ở phía trước, có thể xe sẽ không tránh được va chạm hoặc chức năng này có thể không kích hoạt, tùy thuộc vào các điều kiện khác nhau\* như tầm nhìn hoặc độ trơn của đường.

\*: Các điều kiện

- Các điều kiện của xe (trọng tải, số người trên xe,...)
- Các điều kiện của đường (độ dốc, độ trơn, hình dạng, độ mập mờ,...)
- Tầm nhìn phía trước kém (mưa, tuyết, sương mù hoặc khói,...)
- Kể cả khi vật cản là người đi bộ, tùy theo độ sáng của môi trường xung quanh cũng như chuyển động tương đối, cạnh hoặc góc của vật thể, có trường hợp hệ thống không thể phát hiện ra vật cản.
- Ngay cả khi vật thể là một vật cản xác định, hệ thống sẽ xác định rằng vật đó có thể đi qua phía trước bạn hoặc di chuyển sang một bên, dựa trên hướng đi của vật cản
- Ngay cả khi vật thể là vật cản xác định, những vật thể đang di chuyển qua đường đi của bạn, ví dụ như sang đường hoặc cắt ngang trước mặt bạn.
- Khi va chạm với một vật cản xác định ở gần chính giữa đường đi của bạn.

Xem tiếp ở trang sau ⇒

⇒ Tiếp tục từ trang trước

- Khi hệ thống xác định rằng người lái xe có hành động (dựa trên hoạt động của bàn đạp ga, phanh, góc vô lăng,...) để tránh né.
  - Tình trạng bảo dưỡng xe (hệ thống phanh, hao mòn lốp, áp suất lốp, có đang sử dụng lốp dự phòng tạm thời hay không,...)
  - Đang kéo xe moóc hoặc một phương tiện khác.
  - Phanh lạnh do nhiệt độ bên ngoài thấp hoặc ngay sau khi khởi động động cơ.
  - Phanh quá nóng khi xuống dốc (hiệu suất phanh bị giảm).
  - Lái xe trong mưa hoặc sau khi rửa xe (phanh bị ướt và hiệu suất phanh bị giảm)
  - Chương ngại vật không được coi là vật cản xác định
  - Không thể nhận diện vạch kẻ đường.
  - Không thể nhận diện thao tác điều khiển vô lăng của người lái xe.
  - Bạn đang lái xe trên một con đường không thẳng.
  - Bạn đang lái xe trên một con đường có độ dốc lớn.
- Điều kiện nhận dạng của camera kép
- Cụ thể, chức năng này có thể không dừng được xe hoặc có thể không hoạt động trong các trường hợp sau.
- Đường có giới hạn làn đường hoặc làn đường tạm thời do đang thi công,...
  - Đường có nhiều khúc cua
  - Vẫn còn vạch kẻ đường cũ.
  - Tuyết, vũng nước hoặc tuyết tan vẫn còn trên mặt đường.
  - Vết nứt hoặc dấu vết thi công vẫn còn trên mặt đường.
  - Đường đóng băng, đường phủ đầy tuyết hoặc mặt đường trơn trượt khác. Lốp xe có thể trượt gây mất kiểm soát xe.
  - Khi có khúc cua gấp vào một giao lộ hoặc một khu vực dịch vụ, bãi đỗ xe, trạm thu phí hoặc địa điểm tương tự khác
  - Khi các loại xe, người đi xe đạp hoặc người đi bộ tới khu vực gần với vật thể.
  - Một xe đang đi tới hoặc một xe sắp vượt xe của bạn đang tới gần.
  - Vật cản xác định đang di chuyển trên đường đi của xe.

- Khó có thể nhận diện ranh giới làn đường đang đi bằng camera kép. (Ví dụ như không có vạch kẻ đường (đường màu trắng,...) hoặc vạch kẻ đường khó quan sát do mờ, mỏng hoặc có cùng màu với đường.)
- Một xe đang đi tới từ phía trước ở làn đường bên cạnh.
- Không đủ khoảng cách để tránh va chạm trong làn đường đang đi.
- Khu vực xung quanh cản sau của xe có bụi bẩn hoặc băng, bùn,...
- Cản sau của xe bị trầy xước, lõm, lệch,...
- Bạn đang lái xe trên đường có tuyết, vũng nước hoặc ướt và xe của bạn hoặc các xe lân cận đang làm nước, tuyết,... ở trên đường bắn lên.
- Không thử nghiệm hoạt động của Hệ thống đánh lái khẩn cấp tự động.
  - Xe của bạn có thể không dừng lại hoặc hệ thống không kích hoạt và có thể dẫn tới va chạm không mong muốn.
- Hệ thống có thể hoạt động không chính xác dưới các điều kiện sau. Khi gặp phải các tình huống này, hãy tắt Hệ thống đánh lái khẩn cấp tự động.
  - ⇒ Trang 62
  - Áp suất lốp không đúng.\*<sup>1</sup>
  - Các lốp xe bị mòn không đều hoặc các lốp có vết mòn không đều được lắp đặt.\*<sup>1</sup>
  - Lốp có kích thước sai được lắp đặt.\*<sup>1</sup>
  - Bánh xe bị mất cân bằng (ví dụ như đối trọng bị gỡ bỏ hoặc căn chỉnh sai).\*<sup>1</sup>
  - Bánh xe bị lệch.\*<sup>1</sup>
  - Có rung động bất thường ở vô lăng hoặc vô lăng nặng hơn bình thường.
  - Vô lăng được thay thế bằng các phụ tùng không phải là phụ tùng SUBARU chính hãng.
  - Đang kéo xe moóc hoặc một phương tiện khác.
  - Khi một lốp xẹp đã được sửa chữa tạm thời bằng bộ sửa chữa lốp xe.
  - Khi hệ thống treo đã được sửa đổi (bao gồm cả hệ thống treo chính hãng SUBARU đã được sửa đổi).

Xem tiếp ở trang sau ⇒

⇒ Tiếp tục từ trang trước

- Khi có vật cản trở tầm nhìn của camera kép được lắp đặt trên xe.
- Khi xích lốp được lắp đặt.
- Khi lốp dự phòng tạm thời được lắp đặt.
- Khi đèn pha bị bẩn hoặc bị bám bẩn bởi tuyết, băng hoặc bụi. (Các vật thể không được rọi sáng đầy đủ và rất khó phát hiện.)
- Khi các trục quang học không được căn chỉnh chuẩn xác. (Các vật thể không được rọi sáng đầy đủ và rất khó phát hiện.)
- Khi các đèn bao gồm đèn pha và đèn sương mù đã bị sửa đổi.
- Khi xe hoạt động không ổn định do tai nạn hoặc trục trặc.
- Đèn cảnh báo hệ thống phanh (màu đỏ) bật sáng.<sup>\*2</sup>

⇒ Tham khảo Hướng dẫn sử dụng xe để biết thêm chi tiết.

- Xe bị nghiêng một cách nghiêm trọng do hàng hóa hoặc các yếu tố khác.
- Khi trên xe vượt quá số lượng người tối đa mà xe có thể chở.
- Cụm đồng hồ hoạt động không chuẩn xác; chẳng hạn như khi đèn không sáng, không phát ra tiếng bíp, màn hình hiển thị khác thường,...<sup>\*3</sup>

\*1: Bánh xe và lốp xe đảm nhiệm các chức năng cực kỳ quan trọng. Hãy đảm bảo sử dụng đúng bánh xe và lốp xe. Để biết thêm chi tiết, tham khảo tài liệu riêng về Hướng dẫn sử dụng xe.

\*2: Nếu đèn cảnh báo hệ thống phanh (màu đỏ) không tắt, hãy lập tức đưa xe đến nơi an toàn và liên hệ với đại lý SUBARU để kiểm tra hệ thống. Để biết thêm chi tiết, tham khảo tài liệu riêng về Hướng dẫn sử dụng xe.

\*3: Để biết thông tin chi tiết về cụm đồng hồ, tham khảo Hướng dẫn sử dụng xe.

- Camera kép có thể gặp khó khăn trong việc phát hiện vạch kẻ đường trong những điều kiện sau và hệ thống có thể hoạt động không chính xác.
  - Lái xe vào ban đêm hoặc trong đường hầm mà không bật đèn pha
  - Thời tiết xấu (ví dụ: mưa lớn, bão tuyết hoặc sương mù dày)
  - Mặt đường ướt và lóa bởi ánh sáng phản chiếu.
  - Có các vạch kẻ đường khác trên làn đường đang đi (mũi tên, chữ,...).
  - Khoảng cách giữa xe của bạn và xe phía trước rất ngắn, gây khó khăn cho việc phát hiện vạch kẻ đường.
  - Một xe chuyển qua từ làn đường bên cạnh hoặc xe phía trước chuyển làn đường.
  - Hình dạng khúc cua trên đường đột ngột thay đổi.
  - Bóng của rào chắn hoặc các vật thể tương tự chổng chéo lên vạch kẻ đường.
  - Có ánh sáng mạnh từ phía trước (ánh sáng mặt trời hoặc đèn pha của các loại xe đang tới,...).
  - Chiều ngang của làn đường quá hẹp hoặc quá rộng.
  - Chiều ngang của làn đường thay đổi
  - Camera kép có thể gặp khó khăn trong việc phát hiện làn đường do khả năng của thiết bị.
    - Không có vạch kẻ đường hoặc vạch kẻ đường mờ.
    - Vạch kẻ đường được sơn màu vàng.
    - Vạch kẻ đường có màu tương tự với mặt đường.
    - Vạch kẻ đường được vẽ song song.
    - Chiều rộng của vạch kẻ đường quá hẹp.
    - Vạch không phải là vạch kẻ đường được vẽ trên đường.
    - Vạch kẻ đường giao với tường và cột.

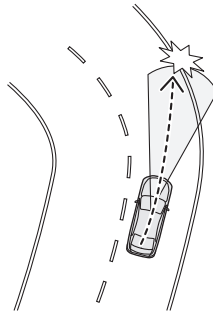

H00465

Xem tiếp ở trang sau ⇒

⇒ Tiếp tục từ trang trước

- Hình dạng vạch kẻ đường đột ngột thay đổi (lối vào/ra một khúc cua, đường quanh co,...).

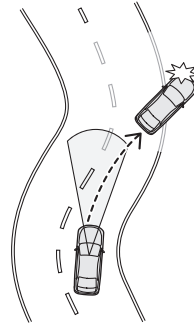

H00464

- Đi vào làn đường dẫn đến giao lộ, khu vực dịch vụ hoặc bãi đỗ xe
- Có lề đường hoặc tường trong làn đường dừng khẩn cấp.
- Độ sáng thay đổi, chẳng hạn như ở lối vào hoặc ra hầm hoặc khi lái xe dưới cầu vượt.
- Chất lỏng chưa được lau sạch hoàn toàn khỏi kính chắn gió trong hoặc sau khi rửa kính.

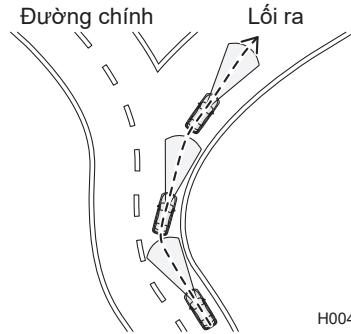

H00468





**THẬN TRỌNG**

- Hệ thống đánh lái khẩn cấp tự động có thể kích hoạt bất ngờ trong những trường hợp sau. Do đó, hãy tắt Hệ thống đánh lái khẩn cấp tự động. ⇒ Trang 62
  - Khi xe đang được kéo.
  - Khi xe đang được đưa lên phương tiện vận chuyển.
  - Khi sử dụng dụng cụ kiểm nghiệm xe, con lăn tự do hoặc thiết bị tương tự.
  - Khi một thợ máy nâng xe lên, khởi động động cơ và quay bánh xe một cách tự do.
  - Khi đi qua các biển ngữ được treo lên, cờ hoặc cành cây
  - Khi thăm thực vật dày/cao tiếp xúc với xe.
  - Khi lái xe trên đường đua
  - Khi sử dụng hệ thống rửa xe tự động

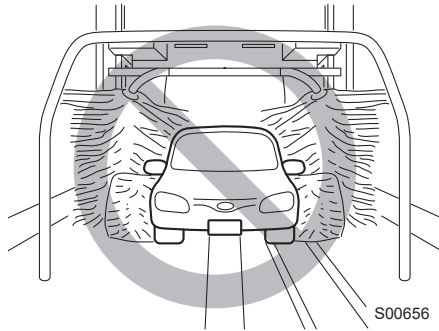

- Hệ thống đánh lái khẩn cấp tự động có thể kích hoạt trong các tình huống sau. Do đó, hãy tập trung để lái xe an toàn.
  - Bạn đang tiếp cận một vật cản xác định

Xem tiếp ở trang sau ⇒

⇒ Tiếp tục từ trang trước

- tầm nhìn kém do cát, khói hoặc hơi nước bị gió thổi lên hoặc khi tầm nhìn phía trước bị che khuất do nước bắn, tuyết, bụi bắn từ các xe phía trước hoặc dòng xe đang đi tới.
- Khi đi qua hơi nước hoặc khói dày
- Khi lái xe trong thời tiết bất lợi, ví dụ như tuyết rơi dày hoặc bão tuyết
- Khi có thể nhìn thấy rõ khí thải ra từ xe ở phía trước trong thời tiết lạnh

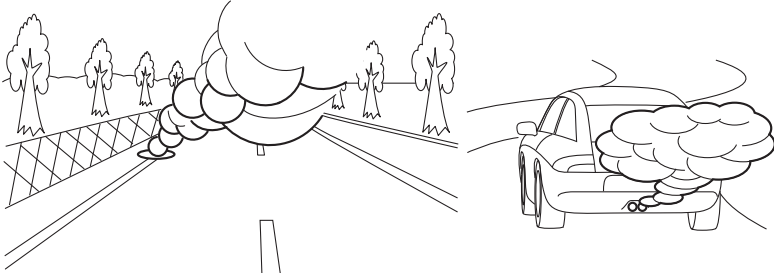

S00652

- Khi có chướng ngại vật trên khúc cua hoặc giao lộ.
- Bạn đang vượt sát bên cạnh một vật cản xác định, vật thể, hoặc cây.
- Hệ thống không thể nhận diện vật thể bất ngờ xuất hiện hoặc cắt ngang trước xe bạn từ bên cạnh.
- Vật cản đột nhiên di chuyển.
- Không có vạch kẻ đường trong làn đường, nhưng khác biệt về màu sắc giữa làn đường của bạn và làn đường bên cạnh, làn đường dừng khẩn cấp,... có thể bị nhận dạng nhầm là vạch kẻ đường.

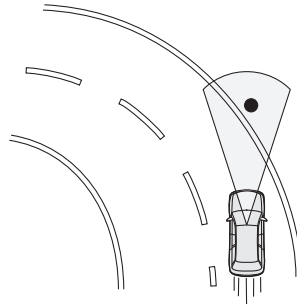

S02669

- Bụi bẩn, vết nứt, lè đường,... có thể bị nhận dạng nhầm là vạch kẻ đường trong làn đường của bạn.
- Đường hẹp và vạch kẻ đường của làn đường chiều ngược lại có thể bị nhận dạng nhầm là vạch kẻ đường trong làn đường của bạn.
- Khi đi qua nước phun từ vòi phun hoặc vòi phun nước dọn tuyết trên đường

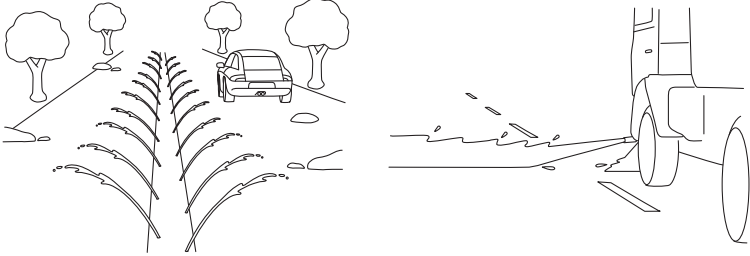



S02636

- Để hủy chức năng Đánh lái khẩn cấp tự động, hãy quay vô lăng hoặc nhấn bàn đạp ga.
- Nếu có hàng hóa hoặc phụ kiện được lắp đặt nhô ra ngoài mép của cản trước, chiều dài xe sẽ tăng lên và hệ thống có thể không ngăn được va chạm.



## LƯU Ý

Hệ thống đánh lái khẩn cấp tự động sẽ không kích hoạt trong các tình huống sau.

- Hệ thống phanh tránh va chạm tắt.
- Hệ thống SRVD tắt.
- Vật cản là một xe ô tô, mô tô hoặc xe đạp đang tới.
- Vật cản xác định vượt qua trước xe của bạn.
- Không đủ khoảng cách để tránh va chạm hoặc phát hiện ra một vật thể khác trong khu vực quanh khoảng trống để tránh va chạm.
- Vật thể đang tới từ phía trước hoặc phía sau xe của bạn.
- Không thể nhận diện vạch kẻ đường.
- Hệ thống phanh tránh va chạm kích hoạt do rào chắn hoặc cấu trúc khác.
- Hệ thống xác định rằng việc điều khiển vô lăng không thể tránh được va chạm.
- Hệ thống EyeSight gặp trục trặc.  (Đèn cảnh báo EyeSight: Vàng)  
⇒ Trang 155
- Hệ thống EyeSight tạm thời dừng hoạt động.  (Đèn chỉ báo tạm dừng hệ thống EyeSight: Trắng)  
⇒ Trang 157

Khi Hệ thống đánh lái khẩn cấp tự động được kích hoạt, một màn hình nhắc nhở sẽ xuất hiện trên màn hình cụm đồng hồ trong một khoảng thời gian để báo cho bạn biết về việc kích hoạt.

⇒ Trang 48

## Hệ thống đánh lái khẩn cấp tự động bị trục trặc và tạm dừng hoạt động (Nếu được trang bị)

Nếu Hệ thống đánh lái khẩn cấp tự động bị tạm dừng, đèn chỉ báo  (Hệ thống đánh lái khẩn cấp tự động OFF) sẽ bật sáng. Khi nguyên nhân gây tạm dừng đã được giải quyết, hệ thống sẽ trở lại hoạt động bình thường.

Đèn chỉ báo này cũng xuất hiện trong các môi trường cực nóng hoặc cực lạnh, hoặc khi có sự bất thường với điện áp ắc quy.

Nếu  (đèn chỉ báo Hệ thống đánh lái khẩn cấp tự động OFF) bật sáng trong một khoảng thời gian dài, hệ thống Eyesight có thể gặp trục trặc. Liên hệ với đại lý SUBARU để kiểm tra hệ thống càng sớm càng tốt.

### LƯU Ý

Không thể sử dụng Hệ thống đánh lái khẩn cấp tự động khi tắt hệ thống SRVD. Trong trường hợp này,  (đèn chỉ báo Hệ thống đánh lái khẩn cấp tự động OFF) sẽ bật sáng.

## Đèn chỉ báo Hệ thống đánh lái khẩn cấp tự động OFF

Đèn chỉ báo này bật sáng khi công tắc khóa điện chuyển sang vị trí ON và tắt sau khoảng 10 giây kể từ khi động cơ khởi động.

Đèn chỉ báo này bật sáng khi Hệ thống đánh lái khẩn cấp tự động tắt.

⇒ Trang 62

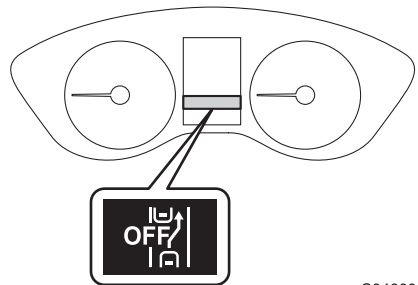

S04099

## Bật/tắt Hệ thống phanh tránh va chạm

Sử dụng màn hình thông tin trung tâm để bật/tắt Hệ thống phanh tránh va chạm (bao gồm Chức năng hỗ trợ phanh tránh va chạm và Hệ thống đánh lái khẩn cấp tự động, (Nếu được trang bị)).

Bật chức năng này bằng cách chọn “Setting ON” (bật) trên màn hình “Pre-Collision Braking” (Phanh tránh va chạm) trong phần cài đặt hệ thống EyeSight.

Tắt chức năng này bằng cách chọn “Setting OFF” (tắt) trên màn hình “Pre-Collision Braking” (Phanh tránh va chạm) trong phần cài đặt hệ thống EyeSight.

⇒ Trang 160

Nếu Hệ thống phanh tránh va chạm tắt,  đèn chỉ báo Hệ thống phanh tránh va chạm OFF (tắt) sẽ bật sáng trên bảng điều khiển.

Nếu Hệ thống phanh tránh va chạm bật,  đèn chỉ báo Hệ thống phanh tránh va chạm OFF (tắt) sẽ tắt trên bảng điều khiển.



### LƯU Ý

- Cài đặt bật/tắt Hệ thống phanh tránh va chạm hoạt động cùng với Hệ thống đánh lái khẩn cấp tự động (Nếu được trang bị) và Hệ thống kiểm soát bướm ga tránh va chạm.
- Ngay cả khi Hệ thống phanh tránh va chạm tắt, nếu động cơ tắt và sau đó khởi động lại, Hệ thống phanh tránh va chạm sẽ bật. Cài đặt mặc định của hệ thống luôn là bật khi xe được khởi động lại.

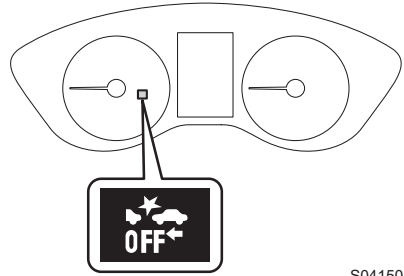

## Đèn chỉ báo Hệ thống phanh tránh va chạm OFF (tắt)

Chỉ báo này sẽ sáng lên trong các trường hợp sau. Đèn chỉ báo này cũng sáng khi công tắc khóa điện chuyển sang vị trí ON và sẽ tắt sau khoảng 10 giây kể từ khi động cơ khởi động. Đèn chỉ báo này bật sáng khi tắt Hệ thống phanh tránh va chạm và Hệ thống kiểm soát bướm ga tránh va chạm.







S04150



Đèn chỉ báo này cũng sáng trong các trường hợp sau.

- Khi hệ thống EyeSight gặp trục trặc.  (Đèn cảnh báo EyeSight: Vàng)  
⇒ Trang 155
- Hệ thống EyeSight tạm thời dừng hoạt động.  Đèn báo tạm dừng hệ thống EyeSight: Trắng)  
⇒ Trang 157

### LƯU Ý

- Nếu  (đèn chỉ báo Hệ thống phanh tránh va chạm OFF (Tắt) bật sáng, đèn chỉ báo  Hệ thống đánh lái khẩn cấp tự động OFF (Tắt) nếu có cũng sẽ bật sáng.  
⇒ Trang 61
- Khi đèn chỉ báo  Hệ thống phanh tránh va chạm OFF (Tắt) bật sáng, Hệ thống phanh tránh va chạm (bao gồm cả chức năng Hỗ trợ phanh tránh va chạm), Hệ thống đánh lái khẩn cấp tự động và Hệ thống kiểm soát bướm ga tránh va chạm sẽ không hoạt động.
- Với các mẫu xe trang bị Hệ thống đánh lái khẩn cấp tự động, bạn không thể sử dụng chức năng này khi SRVD tắt. Trong trường hợp này, đèn chỉ báo  Hệ thống đánh lái khẩn cấp tự động OFF sẽ bật sáng.

## Đèn chỉ báo OFF của camera đơn góc rộng

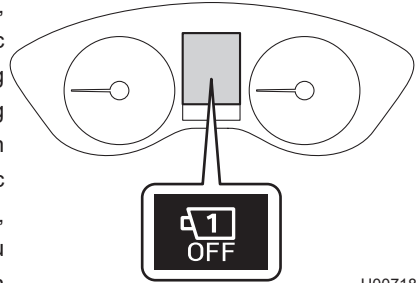

Nếu camera đơn góc rộng tạm dừng hoạt động,  (đèn chỉ báo OFF của camera đơn góc rộng) bật sáng. Khi nguyên nhân gây tạm dừng đã được giải quyết, hệ thống sẽ trở lại hoạt động bình thường. Đèn chỉ báo này cũng sẽ sáng lên nếu bên trong hoặc bên ngoài kính phía trước camera đơn góc rộng bị bẩn hoặc mờ sương, trong môi trường rất nóng hoặc quá lạnh và nếu có sự bất thường về điện áp pin. Nếu  (đèn chỉ báo TẮT camera đơn góc rộng) vẫn sáng trong thời gian dài, hãy liên hệ với đại lý SUBARU để kiểm tra hệ thống càng sớm càng tốt.



H00718



### LƯU Ý

- Nếu  (đèn chỉ báo OFF của camera đơn góc rộng) sáng trong khi  (đèn chỉ báo OFF của Hệ thống phanh tránh va chạm) không sáng thì tầm nhìn của hệ thống EyeSight sẽ hẹp hơn bình thường. Trong tình huống này, khả năng phát hiện chướng ngại vật của EyeSight sẽ giảm và Hệ thống phanh tránh va chạm có thể không dừng được xe hoặc không kích hoạt.
- Nếu phần bên ngoài kính chắn gió phía trước camera đơn góc rộng bị bẩn hay mờ sương, hãy vệ sinh kính chắn gió.
- Nếu bên trong kính chắn gió phía trước camera đơn góc rộng bị mờ, hệ thống sẽ khởi động lại sau khi bạn lái xe được một khoảng thời gian và kính đã bớt mờ. Ngoài ra, bộ sưởi có thể hiệu quả trong việc cải thiện tình huống này.  
⇒ Tham khảo Hướng dẫn sử dụng xe để biết thêm chi tiết.
- Nếu phần bên trong kính chắn gió phía trước camera đơn góc rộng hoặc khu vực xung quanh ống kính thường xuyên bị bẩn hay mờ, hãy liên hệ với đại lý của SUBARU để kiểm tra xe.



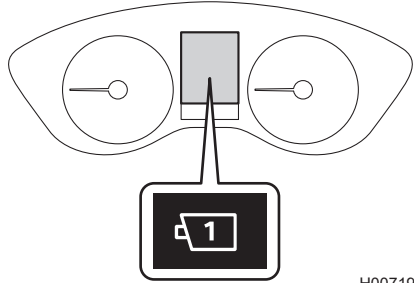

## Đèn chỉ báo cảnh báo của camera đơn góc rộng

Đèn chỉ báo này sẽ sáng khi hệ thống có sự cố. Liên hệ với đại lý SUBARU để kiểm tra hệ thống càng sớm càng tốt.



H00719

### LƯU Ý

- Nếu  (đèn chỉ báo CẢNH BÁO của camera đơn góc rộng) sáng trong khi  (đèn chỉ báo OFF của Hệ thống phanh tránh va chạm) không sáng thì tầm nhìn của hệ thống EyeSight sẽ hẹp hơn bình thường. Trong tình huống này, khả năng phát hiện chướng ngại vật của EyeSight sẽ giảm và Hệ thống phanh tránh va chạm có thể không dừng được xe hoặc không kích hoạt.
- Nếu  (đèn chỉ báo CẢNH BÁO của camera đơn góc rộng) tiếp tục sáng ngay cả sau khi động cơ đã khởi động lại, hệ thống camera đơn góc rộng đã có hư hỏng. Bạn vẫn có thể lái xe bình thường. Tuy nhiên, bạn nên liên hệ với đại lý SUBARU để được kiểm tra.

# Kiểm soát hành trình thích ứng tiên tiến

Kiểm soát hành trình thích ứng tiên tiến là một hệ thống hỗ trợ lái xe nhằm trợ giúp người lái xe khi đi trên đường cao tốc (bao gồm lái xe trong khi tắc nghẽn giao thông và lái xe ở tốc độ cao). Kiểm soát hành trình thích ứng (⇒ trang 66) và Chức năng định tâm làn đường (⇒ trang 97) hoạt động cùng với nhau để hỗ trợ lái xe bằng cách tự động điều khiển chân ga, phanh và vô lăng.

## Kiểm soát hành trình thích ứng

Kiểm soát hành trình thích ứng là một hệ thống hỗ trợ lái xe nhằm cho phép điều khiển xe thoải mái hơn trên đường cao tốc, đường dành cho ô tô và xa lộ. Camera kép phát hiện các xe phía trước đang đi trong cùng làn đường và xe của bạn đi theo xe phía trước (với tốc độ tối đa đã thiết lập cho xe của bạn). Trong khi theo sau, xe của bạn sẽ tự động duy trì khoảng cách theo sau tương ứng với tốc độ của xe phía trước. Khi xe phía trước dừng hẳn, xe của bạn cũng sẽ dừng lại và phanh tay điện tử sẽ được tự động kích hoạt. Có thể kiểm soát xe của bạn ở tốc độ từ 0 km/h (0 mph) đến khoảng 180 km/h (110 mph). Hãy nhớ không nên vượt quá giới hạn tốc độ cho phép.



### CẢNH BÁO

- Hệ thống này không cung cấp cho người lái chức năng lái xe tự động để ứng phó với tất cả các tình huống giao thông.
- Không nên phụ thuộc quá mức vào Kiểm soát hành trình thích ứng. Hệ thống này không nhằm hỗ trợ điều khiển xe khi người lái xe không hoàn toàn chú ý đến những gì phía trước do bị phân tâm hoặc thiếu tập trung khi lái xe, hoặc trong điều kiện tầm nhìn kém. Hệ thống này không nhằm mục đích ngăn chặn va chạm từ phía sau.

Cố gắng luôn luôn lái xe an toàn. Luôn duy trì khoảng cách an toàn với xe phía trước, hãy chú ý đến không gian xung quanh và các điều kiện lái xe, sử dụng bàn đạp phanh và thực hiện các hành động cần thiết khác.

- Khi sử dụng Kiểm soát hành trình thích ứng, luôn đặt tốc độ phù hợp với giới hạn tốc độ, lưu lượng giao thông, điều kiện đường và các điều kiện khác.
- Trước khi sử dụng hệ thống, hãy thực hiện kiểm tra hàng ngày và xác minh rằng lốp hay phanh không bị trục trặc.

- Hệ thống có thể sẽ không hoạt động chuẩn xác trong các điều kiện dưới đây. Khi các tình huống sau xảy ra, không sử dụng Kiểm soát hành trình thích ứng.
  - Áp suất lốp không đúng.<sup>\*1</sup>
  - Khi lốp dự phòng tạm thời được lắp đặt.<sup>\*1</sup>
  - Các lốp xe bị mòn không đều hoặc các lốp có vết mòn không đều được lắp đặt.<sup>\*1</sup>
  - Lốp có kích thước sai được lắp đặt.<sup>\*1</sup>
  - Khi một lốp xẹp đã được sửa chữa tạm thời bằng bộ sửa chữa lốp xe.
  - Khi hệ thống treo đã được sửa đổi (bao gồm cả hệ thống treo chính hãng SUBARU đã được sửa đổi).
  - Khi có vật cản trở tầm nhìn của camera kép được lắp đặt trên xe.
  - Khi xích lốp được lắp đặt.
  - Khi đèn pha bị bẩn hoặc bị bám bẩn bởi tuyết, băng hoặc bụi. (Các vật thể không được rọi sáng đầy đủ và rất khó phát hiện.)
  - Khi các trục quang học không được căn chỉnh chuẩn xác. (Các vật thể không được rọi sáng đầy đủ và rất khó phát hiện.)
  - Khi các đèn bao gồm đèn pha và đèn sương mù đã bị sửa đổi.
  - Khi xe hoạt động không ổn định do tai nạn hoặc trục trặc.
  - Đèn cảnh báo hệ thống phanh (màu đỏ) bật sáng.<sup>\*2</sup>
  - Xe bị nghiêng một cách nghiêm trọng do hàng hóa hoặc các yếu tố khác.
  - Khi trên xe vượt quá số lượng người tối đa mà xe có thể chở.
  - Đang kéo xe moóc hoặc một phương tiện khác.
  - Cụm đồng hồ hoạt động không chuẩn xác; chẳng hạn như khi đèn không sáng, không phát ra tiếng bíp, màn hình hiển thị khác thường,...<sup>\*3</sup>
- \*1: Bánh xe và lốp xe đảm nhiệm các chức năng cực kỳ quan trọng. Hãy đảm bảo sử dụng đúng bánh xe và lốp xe. Để biết thêm chi tiết, tham khảo tài liệu riêng về Hướng dẫn sử dụng xe.
- \*2: Nếu đèn cảnh báo hệ thống phanh (màu đỏ) không tắt, hãy lập tức đưa xe đến nơi an toàn và liên hệ với đại lý SUBARU để kiểm tra hệ thống. Để biết thêm chi tiết, tham khảo tài liệu riêng về Hướng dẫn sử dụng xe.
- \*3: Để biết thông tin chi tiết về cụm đồng hồ, tham khảo Hướng dẫn sử dụng xe.

Xem tiếp ở trang sau ⇒

⇒ Tiếp tục từ trang trước

- Kiểm soát hành trình thích ứng được thiết kế để sử dụng trên đường cao tốc, đường có thu phí và các loại đường hạn chế các loại xe lưu thông. Chức năng này không nhằm sử dụng cho giao thông trong thành phố. Trong các trường hợp sau, không sử dụng Kiểm soát hành trình thích ứng. Làm như vậy có thể dẫn đến tai nạn.
  - Đường thông thường (không phải là đường được đề cập ở trên)  
Tùy thuộc vào môi trường lái xe (độ phức tạp của đường và các yếu tố khác), hệ thống có thể không hoạt động được do yêu cầu của điều kiện giao thông, do đó có thể dẫn đến tai nạn.
  - Khúc cua gấp hoặc đường quanh co
  - Đường tuyết bị đóng băng, tuyết phủ hoặc các mặt đường trơn trượt khác.  
Lốp xe có thể bị trượt, gây mất kiểm soát.
  - Các điều kiện giao thông trong đó tăng tốc và giảm tốc thường xuyên gây khó khăn cho việc duy trì khoảng cách với xe phía trước.  
Hệ thống có thể không hoạt động được theo yêu cầu của điều kiện giao thông.
  - Xuống dốc có độ dốc cao  
Xe có thể vượt quá tốc độ đã thiết lập.
  - Xuống một đoạn dốc dài.  
Phanh có thể bị quá nóng.
  - Đường và cầu vượt lên dốc và xuống dốc liên tục. Hệ thống có thể không phát hiện được xe phía trước, hoặc nhận diện nhầm mặt đường thay vì xe phía trước, khiến việc điều khiển không chính xác.
  - Khi đi vào một khúc cua/rẽ gấp vào một giao lộ hoặc một khu vực dịch vụ, bãi đỗ xe, trạm thu phí hoặc địa điểm tương tự khác, Hệ thống có thể không phát hiện được xe phía trước.

- Tầm nhìn kém do cát, khói hoặc hơi nước bị gió thổi lên hoặc tầm nhìn phía trước bị che khuất do nước bắn, tuyết, bụi bẩn, nước từ vòi phun nước hoặc vòi phun tuyết trên đường hoặc bụi thổi lên bởi các loại xe hoặc giao thông phía trước hoặc đang đi tới.

Hệ thống có thể không phát hiện được xe phía trước, hoặc có thể nhận diện nhầm nước hay các chất khác thay vì xe phía trước, khiến việc điều khiển không chính xác.

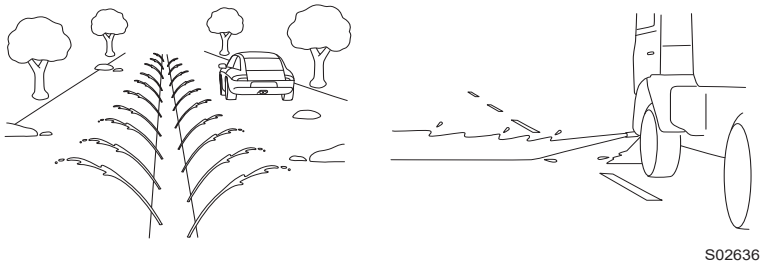
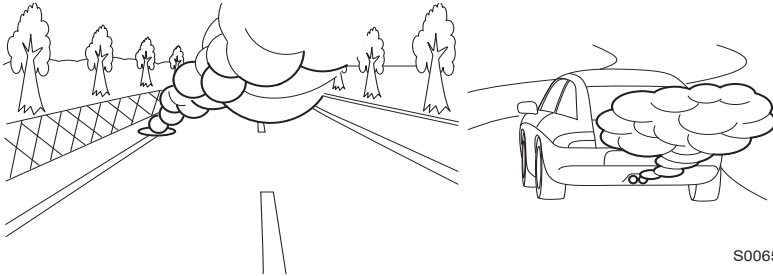

- Khi lái xe trong thời tiết bất lợi, ví dụ như tuyết rơi dày hoặc bão tuyết
- Phạm vi quan sát của camera kép bị cản trở do sương mù, tuyết, vết bẩn, sương giá, bụi bẩn, vết trầy xước hoặc vết bẩn trên kính chắn gió hoặc do ánh sáng phản chiếu từ bụi bẩn, v.v.
- Giọt nước mưa hay nước rửa kính, hoặc bụi bẩn chưa được lau sạch hoàn toàn khỏi kính chắn gió.

Hệ thống có thể không phát hiện được xe phía trước, khiến cho việc điều khiển không chính xác.

- Tầm nhìn của camera kép bị che khuất (ví dụ như có cano trên nóc xe).

Xem tiếp ở trang sau ⇒

⇒ Tiếp tục từ trang trước

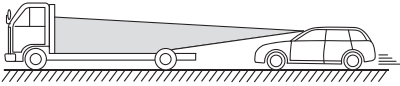
- Camera kép có thể gặp khó khăn trong việc phát hiện các vật thể hoặc điều kiện sau đây. Hãy sử dụng bàn đạp phanh và thực hiện các hành động khác nếu cần thiết.
  - Có chênh lệch tốc độ đáng kể giữa các xe (xe chạy chậm, dừng hoặc đang chạy tới,...)
  - Xe đi chen vào làn đường của bạn
  - Xe máy, người đi xe đạp, người đi bộ và động vật
  - Lái xe vào ban đêm hoặc trong đường hầm mà không bật đèn pha
  - Lái xe vào ban đêm hoặc trong đường hầm mà xe phía trước không bật đèn hậu
  - Có ánh sáng mạnh từ phía trước (ánh sáng mặt trời hoặc đèn pha,...).
  - Phần đuôi xe phía trước thấp, nhỏ hoặc không đều (hệ thống có thể nhận diện một phần khác của xe là đuôi xe và sẽ hoạt động ở bộ phận đó).
- Có xe tải hoặc xe moóc trông không có đuôi xe và/ hoặc tấm chắn bên hông trên sàn chở hàng.

S02133
- Các xe có hình dạng không theo tiêu chuẩn phương tiện vận chuyển xe hoặc phương tiện có lắp thùng phụ, v.v.)
- Chiều cao của xe thấp.
- Độ sáng thay đổi, chẳng hạn như ở lối vào hoặc ra hầm hoặc khi lái xe dưới cầu vượt.
- Các vật thể ở gần cản xe của bạn
- Khi bạn không sử dụng Kiểm soát hành trình thích ứng, hãy tắt. Nếu bật công tắc này, chức năng có thể hoạt động bất ngờ, khiến xảy ra tai nạn. Đồng thời, khi đỗ xe, hãy nhớ cài đặt phanh tay điện tử rồi chuyển cần số về vị trí P.  
⇒ Trang 94
- Trước khi sử dụng chức năng Kiểm soát hành trình thích ứng, hãy kiểm tra đầy đủ và xác nhận sự an toàn của người ngồi trên xe và khu vực xung quanh xe. Không bao giờ sử dụng kiểm soát hành trình từ bên ngoài xe.

### Phát hiện xe phía trước bằng camera kép\*

• Trong các điều kiện đường hoặc điều kiện xe sau đây, camera kép có thể không phát hiện được xe phía trước. Các xe trong làn đường bên cạnh hoặc các vật thể bên đường cũng có thể bị nhận diện nhầm. Trong những điều kiện như vậy, không sử dụng chức năng Kiểm soát hành trình thích ứng. Nếu đang sử dụng kiểm soát hành trình, hãy điều khiển bàn đạp phanh và thực hiện các hành động khác nếu cần thiết.

- Việc theo sau bắt đầu từ một khoảng cách ngắn, chẳng hạn như khi xe phía trước là xe đi chen vào làn đường của bạn.

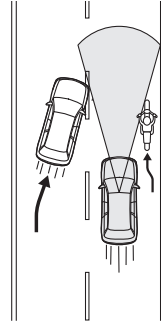

S01975

- Khi lái xe trên đường cong, ở đầu và cuối đường cong và trên đường có nhiều khúc cua liên tục (Những điều kiện này khiến hệ thống khó phát hiện các xe khác vì chúng nằm ngoài khu vực có thể phát hiện được.)

- Trên đường dẫn vào hoặc ra khỏi đường cao tốc, hoặc các loại đường hạn chế các loại xe lưu thông khác (Kiểm soát hành trình thích ứng không được thiết kế để sử dụng trong tình huống này.)

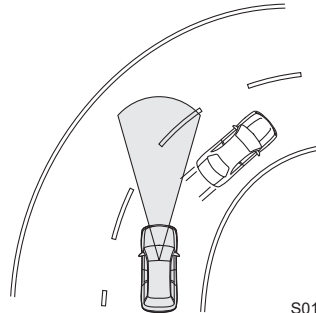

S01976

- Trong môi trường đô thị hoặc ngoại ô (Kiểm soát hành trình thích ứng không phù hợp để sử dụng ở những khu vực lái xe này. Chỉ sử dụng Kiểm soát hành trình thích ứng trên các đường cao tốc hạn chế xe.)

Xem tiếp ở trang sau ⇒

⇒ Tiếp tục từ trang trước

- Xe phía trước không ở hoàn toàn ngay trước xe của bạn mà lệch sang một bên.

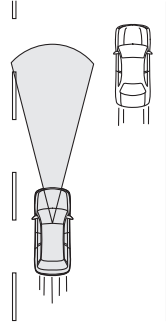

S01977

- Có chướng ngại vật bên đường.
- Chênh lệch tốc độ tương đối lớn so với xe phía trước.
- Một xe đi chen vào làn đường ngay phía trước bạn.
- Khoảng cách giữa các xe cực kỳ ngắn.
- Xe của bạn đang bị thả trôi trên làn đường.
- Khi lái xe trên đường gập ghềnh hoặc không trải nhựa .

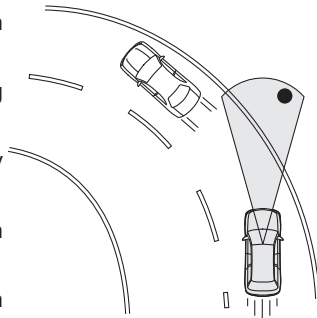

S01978

- Khi lái xe trên đường có làn đường cực hẹp, ví dụ như khi đang áp dụng các hạn chế giao thông hoặc tại khu vực đang thi công.
- Việc lái xe bình thường bị mất ổn định do tai nạn hoặc trục trặc.
- Xe của bạn chờ hàng hóa cực kỳ nặng ở khu vực chờ hàng hoặc ghé sau.
- Khả năng phán đoán tình huống của Hệ thống Kiểm soát hành trình thích ứng có hạn. Hệ thống có thể không giảm tốc kịp thời trong các tình huống sau. Đạp bàn đạp phanh để giảm tốc cho xe nếu cần thiết.
- Chênh lệch vận tốc với xe phía trước quá lớn hoặc xe phía trước đột ngột giảm tốc.
- Xe đang giảm tốc phía trước bất ngờ đi chậm lại hoặc phanh gấp.



- Nếu âm thanh cảnh báo thường xuyên phát ra, không sử dụng Kiểm soát hành trình thích ứng.
  - Ngay cả khi khoảng cách với xe phía trước ngắn, cảnh báo “Obstacle Detected” (Phát hiện chướng ngại vật) có thể không kích hoạt trong các tình huống sau.
    - Chênh lệch tốc độ đối với xe đi trước là không lớn. Hai xe đang đi với tốc độ gần như nhau.
    - Xe đi trước đang đi nhanh hơn xe của bạn. Khoảng cách với xe phía trước đang dần gia tăng.
    - Một xe khác chen ngang vào làn đường của bạn và đi rất sát với xe của bạn.
    - Xe phía trước giảm tốc đột ngột.
    - Khi đường lên và xuống dốc liên tục.
- ⇒ Trang 95
- \*: Có thể xác định trạng thái nhận dạng xe đi trước thông qua camera kép bằng trạng thái chiếu sáng của đèn chỉ báo xe đi trước.
- ⇒ Trang 77





**THẬN TRỌNG**

- Sau khi Kiểm soát hành trình thích ứng khởi động, hệ thống duy trì kiểm soát liên tục dựa theo chuyển động của xe phía trước. Khi xe của bạn dừng lại và xe phía trước đã dừng, chức năng giữ trạng thái dừng được kích hoạt. Tuy nhiên, nếu camera kép không phát hiện ra xe phía trước, hệ thống có thể không dừng xe của bạn. Sử dụng bàn đạp phanh và duy trì khoảng cách phù hợp nếu cần thiết. Lưu ý rằng hệ thống EyeSight gặp khó khăn trong việc phát hiện các vật thể hoặc xe có tốc độ tương đương với xe của bạn. Do đó, nếu hệ thống EyeSight không phát hiện thấy xe khác, ví dụ như khi bạn đang đến gần một dòng xe đang dừng, bạn sẽ phải tự phanh xe.
- Xe sẽ không tự động di chuyển từ chế độ giữ trạng thái dừng mà không có sự điều khiển của người lái xe.
- Nếu các điều kiện để tự động hủy chức năng kiểm soát hành trình (trang 90) được đáp ứng trong khi xe đang ở trạng thái dừng, chức năng Kiểm soát hành trình thích ứng sẽ bị hủy. Vì lý do an toàn, phanh tay điện tử được tự động sử dụng.
- Phanh có thể không hiệu quả tùy thuộc vào các điều kiện sau. Đạp bàn đạp phanh và giảm tốc nếu cần thiết.
  - Các điều kiện của xe (trọng tải, số người trên xe,...)
  - Các điều kiện của đường (độ dốc, độ trơn, hình dạng, độ mấp mô,...)
  - Tình trạng bảo dưỡng xe (hệ thống phanh, hao mòn lốp, áp suất lốp, lốp dự phòng tạm thời đang được sử dụng, v.v.)
  - Khi phanh lạnh. (Ví dụ, ngay sau khi động cơ khởi động hoặc nhiệt độ bên ngoài thấp.)
  - Một khoảng thời gian ngắn trong khi lái xe, từ khi động cơ được khởi động cho đến khi động cơ ấm lên
  - Phanh quá nóng do xuống dốc cao (hiệu suất phanh có thể bị giảm).
  - Lái xe trong mưa hoặc sau khi rửa xe (phanh có thể bị ướt và hiệu suất phanh có thể bị giảm.)

## ■ Cách sử dụng Kiểm soát hành trình thích ứng

### ● Thiết lập Kiểm soát hành trình thích ứng

(1) Thiết lập Kiểm soát hành trình thích ứng ở trạng thái chờ.

Nhấn công tắc  (CRUISE). Lúc này,  (đèn chỉ báo Kiểm soát hành trình thích ứng) (màu trắng), đèn chỉ báo xe của bạn và đèn chỉ báo thiết lập khoảng cách với xe phía trước được hiển thị trên màn hình cụm đồng hồ.

Phần hiển thị tốc độ thiết lập cho xe sẽ hiện “ - - - km/h (- - - MPH)”

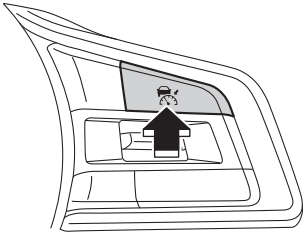

H00530

Đèn chỉ báo thiết lập khoảng cách với xe phía trước

Đèn chỉ báo kiểm soát hành trình thích ứng (màu trắng)

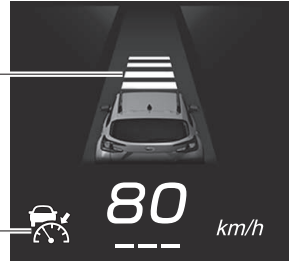

H00583

Để thiết lập trạng thái sẵn sàng:

Khi đáp ứng tất cả các điều kiện sau, **READY** (đèn chỉ báo READY) sẽ hiển thị trên màn hình cụm đồng hồ và hệ thống Kiểm soát hành trình thích ứng có thể được kích hoạt.

- Tất cả các cửa (trừ cửa cốp sau) đã đóng lại.
- Người lái đã thắt dây an toàn.
- Đã nhả phanh tay điện tử. Đèn chỉ báo phanh tay điện tử đã tắt.
- Cần số ở vị trí "D" hoặc "M".

Đèn chỉ báo READY (sẵn sàng)



H00584

- Bàn đạp phanh không bị nhấn khi đang lái xe hoặc bàn đạp phanh bị nhấn mạnh khi đang phanh.

- Hoạt động của EyeSight không bị tạm dừng.  (Đèn chỉ báo tạm dừng hệ thống EyeSight: Trắng) tắt.

⇒ Trang 157

## Kiểm soát hành trình thích ứng tiên tiến

- Đường không phải là dốc cao.
- Vô lăng chưa được quay đáng kể theo bất cứ hướng nào.
- Chế độ X-MODE tắt (đèn chỉ báo chế độ X-MODE tắt).
- Tốc độ xe trong khoảng từ 0 km/h (0 MPH) đến xấp xỉ 180 km/h (110 mph).
- Động cơ đang không chạy với số vòng/phút (rpm) cao.
- Hệ thống kiểm soát cân bằng thân xe hoặc Chức năng kiểm soát lực kéo không hoạt động.

(2) Thiết lập Kiểm soát hành trình thích ứng  
Gạt công tắc RES/SET về phía “SET/-” hoặc “RES/+”.

Kiểm soát hành trình thích ứng được kích hoạt, bắt đầu kiểm soát và sử dụng tốc độ xe tại thời điểm nhấn công tắc làm tốc độ thiết lập cho xe. Nếu không phát hiện thấy xe phía trước, xe luôn di chuyển ở tốc độ đã thiết lập.

Khi kích hoạt Kiểm soát hành trình thích ứng, **READY** (đèn chỉ báo READY (SẴN SÀNG)) tắt, tốc độ thiết lập cho xe được hiển thị và  (Đèn chỉ báo Kiểm soát hành trình thích ứng) chuyển từ màu trắng sang màu xanh lá cây.

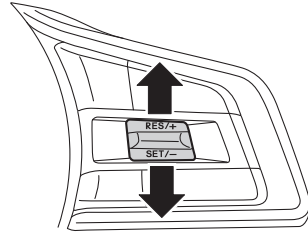

H00894

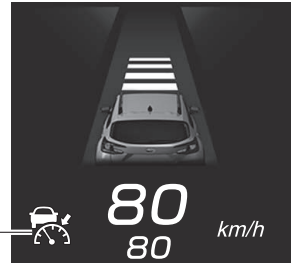





Xanh lá cây

H00585

### CẢNH BÁO

Khi sử dụng Kiểm soát hành trình thích ứng, luôn đặt tốc độ phù hợp với giới hạn tốc độ, lưu lượng giao thông, điều kiện đường và các điều kiện khác.

**LƯU Ý**

- Tốc độ thiết lập cho xe có thể được cài đặt trong khoảng từ 30 km/h (20 mph) đến 180 km/h (110 mph).
- Nếu tốc độ của xe xấp xỉ từ 30 km/h (20 mph) trở xuống khi thiết lập tốc độ cho xe, tốc độ xe sẽ được cài đặt ở mức 30 km/h (20 mph).
- Khi lái xe trên một khúc cua, xe có thể không tăng tốc hoặc có thể giảm tốc, ngay cả khi tốc độ cài đặt cao hơn tốc độ hiện tại của xe.
- Nếu  (đèn chỉ báo Kiểm soát hành trình thích ứng) không sáng, ngay cả khi đã nhấn công tắc  (CRUISE), Kiểm soát hành trình thích ứng sẽ không hoạt động.
- Nếu  (đèn chỉ báo Kiểm soát hành trình thích ứng) không sáng, ngay cả khi đã nhấn công tắc  (CRUISE) và hiện tượng này diễn ra thường xuyên, có thể hệ thống gặp sự cố. Hãy liên hệ với đại lý SUBARU để kiểm tra hệ thống.

Khi phát hiện xe phía trước, đèn chỉ báo xe phía trước sẽ bật sáng.

Xe đi theo xe phía trước và duy trì khoảng cách theo sau đã chọn. Lúc này, tốc độ của xe được điều chỉnh và sẽ không vượt quá tốc độ đã thiết lập. Nếu không còn phát hiện thấy xe phía trước, đèn chỉ báo xe p

Đèn chỉ báo xe phía trước

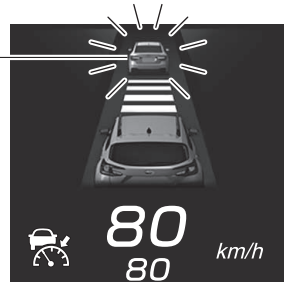

H00586

**LƯU Ý**

Có thể thay đổi cài đặt để bật âm thanh báo hiệu (âm báo xe phía trước) khi phát hiện hoặc không còn phát hiện thấy xe phía trước trong khi Kiểm soát hành trình thích ứng hoạt động.

⇒ Trang 160

### Hoạt động của Kiểm soát hành trình thích ứng

- Khi không phát hiện xe phía trước

Xe di chuyển ổn định và tương ứng với tốc độ đã thiết lập cho xe trong khoảng 30 km/h (20mph) đến 180 km/h (110 mph).

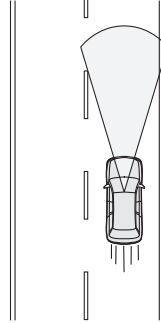

S01979

- Khi phát hiện xe phía trước

Xe di chuyển theo xe phía trước và sẽ duy trì khoảng cách theo sau đã chọn (có 4 mức), tối đa là tốc độ đã thiết lập cho xe trong khoảng 30 km/h (20 mph) đến 180 km/h (110 mph).

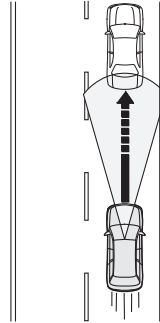

S01980

- Nếu không còn phát hiện thấy xe phía trước

Xe dần tăng tốc trở lại tốc độ đã thiết lập cho xe và sẽ di chuyển với tốc độ không đổi đó.

Nếu phát hiện thấy một xe phía trước trong khi tăng tốc đến tốc độ thiết lập cho xe, việc thiết lập khoảng cách với xe phía trước sẽ bắt đầu lại.

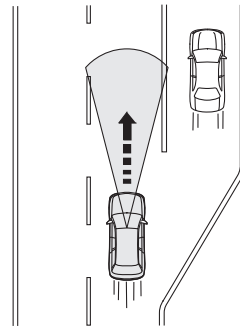

S01981



### THẬN TRỌNG

Nếu người lái sử dụng bàn đạp phanh trong khi đang bật chức năng phanh tự động, bàn đạp có thể tự di chuyển khi chức năng phanh tự động đang hoạt động. Tuy nhiên, điều này là bình thường. Bằng cách đạp bàn đạp phanh sâu hơn, bạn có thể dùng lực phanh mạnh hơn. Hãy dùng thêm lực phanh nếu cần thiết.

**LƯU Ý**

- Khi phanh được sử dụng bởi hệ thống Kiểm soát hành trình thích ứng, đèn phanh của xe sẽ sáng.
  - Ngay cả khi không có xe phía trước, trên đường dốc xuống, phanh tự động của Kiểm soát hành trình thích ứng có thể hoạt động để duy trì tốc độ đã thiết lập cho xe.
  - Có thể nghe thấy một số tiếng ồn trong khi dùng phanh tự động. Đó là do điều khiển phanh và không phải là sự cố.
  - Để tạm thời tăng tốc một cách nhanh chóng, hãy sử dụng chân ga. Sau khi tăng tốc, xe sẽ dần trở về tốc độ đã thiết lập cho xe, được hiện trên màn hình hiển thị tốc độ thiết lập cho xe.
  - Nếu không còn phát hiện thấy xe phía trước trong khi xe của bạn vẫn được điều khiển bởi phanh tự động, phanh sẽ tự động được nhả dần dần. Hãy đạp bàn đạp ga nếu cần thiết.
  - Nếu nhận thấy một vật thể ở xa có thể là xe phía trước, xe sẽ giảm tốc sớm hơn.
  - Chức năng theo sau xe phía trước có các đặc điểm sau:
    - Nếu hệ thống phát hiện ra rằng xe phía trước đã chuyển làn đường, xe sẽ tăng đến tốc độ đã thiết lập cho xe sớm hơn.
    - Nếu phát hiện thấy đèn phanh của xe phía trước, xe sẽ giảm tốc sớm hơn mà không cần phát hiện xe đó.
    - Nếu xe di chuyển sang làn đường đi nhanh trong khi di chuyển ở tốc độ hơn xấp xỉ 60 km/h (37 mph), hệ thống sẽ bắt đầu tăng tốc đến tốc độ đã thiết lập cho xe nhanh hơn vì có liên kết với đèn chỉ báo rẽ.
    - Nếu bạn sử dụng cần gạt đèn chỉ báo rẽ ở vận tốc từ khoảng 10 km/h (6mph) trở lên, tùy vào điều kiện môi trường xung quanh, một xe ở làn đường bạn ra hiệu muốn rẽ sang có thể được nhận diện là xe phía trước và xe của bạn sẽ giữ khoảng cách theo sau dựa trên tốc độ của xe đó.
    - Nếu cài đặt của Tùy chỉnh làn đường lái xe khác với chiều lái xe thực tế, xe có thể bắt đầu tăng tốc nhanh hơn bình thường khi người lái xe ra hiệu chuyển làn đường để di chuyển từ làn đường vượt xe sang làn đường lái xe.
- ⇒ Trang 160

## ● Tăng tốc độ đã thiết lập cho xe

### ▼ Sử dụng công tắc RES/SET

- Gạt nhanh công tắc về phía “RES/+”.

Với mỗi lần gạt công tắc, tốc độ đã thiết lập cho xe sẽ tăng thêm 5 km/h (5 mph).

- Gạt liên tục công tắc về phía “RES/+”.

Khi gạt công tắc, tốc độ thiết lập cho xe sẽ tăng thêm 1 km/h (1 mph).

Khi sử dụng công tắc, tốc độ thiết lập cho xe sẽ thay đổi trên màn hình cụm đồng hồ.

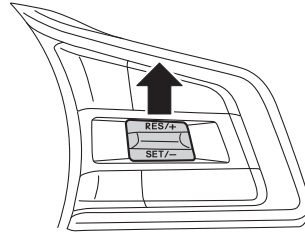

H00895

### ▼ Sử dụng bàn đạp ga

1. Nhấn bàn đạp ga sẽ tăng tốc độ xe.
2. Khi đạt tốc độ mong muốn, hãy gạt công tắc RES/SET về phía “SET/-”.

Tốc độ tại thời điểm nhấn công tắc sẽ được cài đặt là tốc độ mới thiết lập cho xe và được hiển thị trên màn hình cụm đồng hồ.

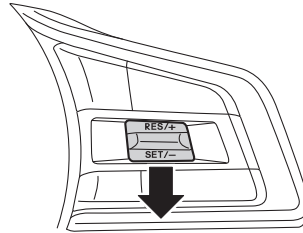

H00896



**⚠ THẬN TRỌNG**

- Khi xe đang di chuyển theo xe phía trước, tốc độ thực tế của xe sẽ được kiểm soát dựa theo xe đi trước. Do đó, nếu công tắc RES/SET được đẩy về phía “RES/+” và thiết lập ở tốc độ cao hơn tốc độ xe đi trước, xe sẽ không tăng tốc. Ưu tiên hàng đầu của xe là duy trì khoảng cách an toàn. Tuy nhiên, do thao tác trên thay đổi tốc độ thiết lập cho xe, khi không còn phát hiện thấy xe đi trước (ví dụ như khi bạn chuyển làn đường trên cao tốc và không có xe phía trước), xe sẽ tăng tốc đến tốc độ mới được thiết lập. Khi thay đổi tốc độ thiết lập cho xe, hãy nhìn nhanh con số hiện trong phần hiển thị tốc độ thiết lập cho xe trên màn hình cụm đồng hồ.
- Nếu đạp bàn đạp ga trong khi bật Kiểm soát hành trình thích ứng, điều khiển và cảnh báo phanh tự động của hệ thống Kiểm soát hành trình thích ứng sẽ không hoạt động. Tuy nhiên, nếu lúc này có nguy cơ va chạm cao với chướng ngại vật phía trước, cảnh báo và kiểm soát phanh của Hệ thống phanh tránh va chạm có thể kích hoạt.

## ● Giảm tốc độ thiết lập cho xe

### ▼ Sử dụng công tắc RES/SET

- Gạt nhanh công tắc về phía “SET/-”.

Với mỗi lần gạt công tắc, tốc độ thiết lập cho xe sẽ giảm thêm 5 km/h (5 mph).

- Gạt liên tục công tắc về phía “SET/-”.

Khi gạt công tắc, tốc độ thiết lập cho xe sẽ giảm thêm 1 km/h (1 mph).

Khi sử dụng công tắc, tốc độ thiết lập cho xe sẽ thay đổi trên màn hình cụm đồng hồ.

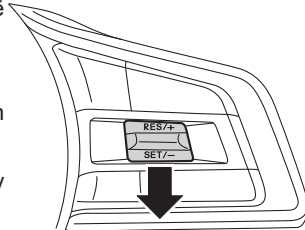

H00897

### ▼ Sử dụng bàn đạp phanh

1. Đạp bàn đạp phanh để giảm tốc độ xe.

Chức năng Kiểm soát hành trình thích ứng sẽ bị hủy và  (Đèn chỉ báo Kiểm soát hành trình thích ứng) chuyển từ màu xanh lá cây sang màu trắng.



2. Khi đạt tốc độ mong muốn, hãy gạt công tắc RES/SET về phía “SET/-”.

Tốc độ tại thời điểm nhấn công tắc sẽ được cài đặt là tốc độ mới thiết lập cho xe và được hiển thị trên màn hình cụm đồng hồ.

### ● Tăng tốc tạm thời

Đạp bàn đạp ga để tạm thời tăng tốc.

Khi bàn đạp ga được nhả ra, xe sẽ trở về tốc độ đã thiết lập cho xe.

Khi người lái tăng tốc cho xe bằng cách đạp bàn đạp ga trong khi Kiểm soát hành trình thích ứng đang hoạt động,  (Đèn chỉ báo Kiểm soát hành trình thích ứng) sẽ chuyển sang màu trắng. Khi quá trình tăng tốc hoàn thành,  (Đèn chỉ báo Kiểm soát hành trình thích ứng) trở về màu xanh lá cây.

### ● Giảm tốc tạm thời

Đạp bàn đạp phanh để tạm thời giảm tốc. Khi đạp bàn đạp phanh, chức năng Kiểm soát hành trình thích ứng sẽ bị hủy.

 (Đèn chỉ báo Kiểm soát hành trình thích ứng) chuyển từ màu xanh lá cây sang màu trắng trong khi tốc độ đã thiết lập cho xe tiếp tục được hiển thị trên màn hình cụm đồng hồ.

Nhả bàn đạp phanh và gạt công tắc RES/SET về phía “RES/+” để cài đặt lại tốc độ thiết lập cho xe.

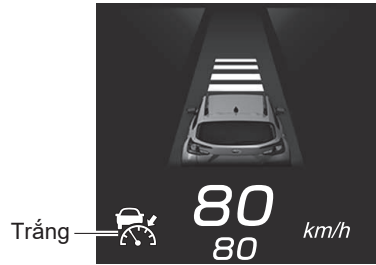

H00587

### THẬN TRỌNG

Khi đi theo xe khác trong khi sử dụng Kiểm soát hành trình thích ứng, xe của bạn sẽ tăng tốc hoặc giảm tốc độ tùy theo tốc độ của xe phía trước.

Tuy nhiên, người lái xe luôn có trách nhiệm lái xe an toàn và không nên phụ thuộc quá nhiều vào hệ thống.

Nếu bạn cần tăng tốc (ví dụ: để chuyển làn đường) hoặc giảm tốc độ (ví dụ: do xe đằng trước đột ngột giảm tốc độ hoặc một xe khác cắt ngang đường), hãy đạp ga hoặc bàn đạp phanh tùy theo điều kiện xung quanh.

● Thay đổi khoảng cách với xe phía trước

Có thể thiết lập khoảng cách với xe phía trước ở 4 mức.

▲: Khi nhấn công tắc (về phía ▲), khoảng cách với xe phía trước sẽ xa hơn.

▼: Khi nhấn công tắc (về phía ▼), khoảng cách với xe phía trước sẽ ngắn lại.

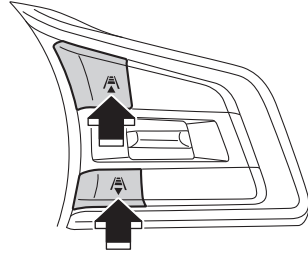

H00535



**LƯU Ý**

- Khoảng cách với xe phía trước sẽ thay đổi tương ứng với tốc độ xe. Xe đi càng nhanh, khoảng cách sẽ càng lớn.

**Hướng dẫn ước lượng khoảng cách với xe phía trước**

Chỉ báo khoảng cách với xe phía trước	Khi tốc độ xe từ 40 km/h (25 mph).	Khi tốc độ xe từ 100 km/h (60 mph).
	Khoảng 30 m (100 ft)	Khoảng 60 m (200 ft)
	Khoảng 25 m (80 ft)	Khoảng 50 m (160 ft)
	Khoảng 20 m (65 ft)	Khoảng 40 m (130 ft)
	Khoảng 15 m (50 ft)	Khoảng 30 m (100 ft)

- Khoảng cách với phương tiện phía trước được thiết lập trước đó sẽ được khôi phục khi bạn bật lại hệ thống kiểm soát hành trình thích ứng bằng cách nhấn công tắc (CRUISE).

### ● Chức năng giữ trạng thái dừng

Trong trường hợp xe phía trước dừng lại và bạn đang sử dụng Kiểm soát hành trình thích ứng, xe của bạn cũng sẽ bắt đầu dừng và giữ ở trạng thái dừng.

Khi xe của bạn dừng hoàn toàn theo xe phía trước, Kiểm soát hành trình thích ứng tạm dừng hoạt động và chức năng giữ trạng thái dừng được kích hoạt. Khi  (Đèn chỉ báo Kiểm soát hành trình thích ứng) chuyển từ màu xanh lá cây sang màu trắng, **HOLD** (đèn chỉ báo HOLD) và **READY** (đèn chỉ báo READY) sẽ hiển thị.

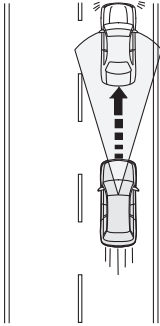

S01982

Đèn chỉ báo  
Kiểm soát  
hành trình  
thích ứng  
(màu trắng)

Đèn chỉ báo  
READY  
(sẵn sàng)

Đèn chỉ báo  
HOLD (giữ)

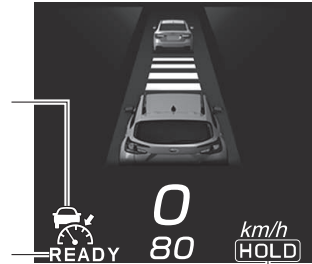

H00588

Dù có xe phía trước hay không, nếu bàn đạp phanh bị đạp mạnh trong khi xe đang dừng lại, **READY** (đèn chỉ báo READY) sẽ bật sáng. Sử dụng công tắc RES/+ hoặc SET/- tại thời điểm này sẽ kích hoạt chức năng giữ trạng thái dừng.

Khi bắt đầu chức năng giữ trạng thái dừng, **HOLD** (đèn chỉ báo HOLD) sẽ sáng lên và **READY** (đèn chỉ báo READY) sẽ tắt. **READY** (đèn báo READY) sẽ sáng trở lại khi nhả bàn đạp phanh.

**⚠ THẬN TRỌNG**

Cần khoảng 3 giây từ lúc xe dừng cho đến khi chức năng giữ trạng thái dừng được kích hoạt. Bởi có khả năng xe sẽ di chuyển trước khi chức năng giữ trạng thái dừng được kích hoạt, hãy chú ý tới khu vực xung quanh và đạp bàn đạp phanh nếu cần thiết.

**🏠 LƯU Ý**

- Nếu bạn đạp nhẹ bàn đạp phanh, chức năng giữ trạng thái dừng có thể không khởi động.

Trong trường hợp này, **READY** (đèn chỉ báo READY) sẽ không bật sáng.

- Khi điều kiện hoạt động của Hệ thống tự động dừng/khởi động được thoả mãn và xe đang dừng, Hệ thống tự động dừng/khởi động sẽ tự động tắt động cơ mà không cần nhấn bàn đạp phanh. Đèn sẽ tiếp tục sáng khi xe đang dừng tạm thời bởi hệ thống tự động dừng/ khởi động).

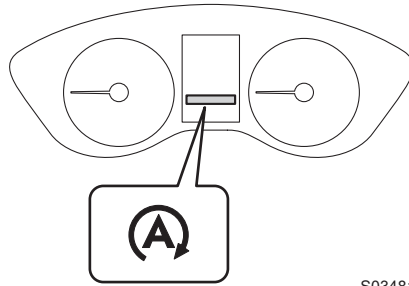

S03481

⇒ Tham khảo Hướng dẫn sử dụng xe để biết thêm chi tiết.

▼ Kích hoạt lại Kiểm soát hành trình thích ứng khi ở trạng thái dừng

**Thiết lập bằng cách sử dụng công tắc RES/SET**

Ngay cả khi xe phía trước vẫn đang dừng, có thể kích hoạt Kiểm soát hành trình thích ứng bằng công tắc RES/+ hoặc công tắc SET/-. **HOLD** (Đèn chỉ báo HOLD) và **READY** (đèn chỉ báo READY) tắt, và  (đèn chỉ báo Kiểm soát hành trình thích ứng) sẽ chuyển từ màu trắng sang màu xanh lá cây.

- Nhấn công tắc SET/-. Tốc độ được tự động thiết lập ở 30 km/h (20 mph).
- Nhấn công tắc RES/+. Tốc độ xe được thiết lập trước khi kích hoạt chức năng giữ trạng thái dừng sẽ được áp dụng.

⇒Trang 93

 **LƯU Ý**

- Khi Kiểm soát hành trình thích ứng hoạt động trở lại từ trạng thái dừng và xe phía trước tăng tốc, xe của bạn cũng sẽ tăng tốc và tiếp tục theo sau xe đó ở khoảng cách đã thiết lập trước đó. Tuy nhiên, nếu xe đi trước không bắt đầu di chuyển hoặc tạm dừng, trạng thái dừng sẽ tự động được khôi phục sau khoảng 3 giây.
- Trong khi động cơ tự động dừng bởi chức năng giữ trạng thái dừng\* và Kiểm soát hành trình thích ứng được kích hoạt, động cơ sẽ tự động khởi động lại và đèn chỉ báo Hệ thống tự động dừng/khởi động sẽ tắt khi xe phía trước bắt đầu di chuyển.

\*: Hệ thống tự động dừng/khởi động sẽ kích hoạt sau khi chức năng giữ trạng thái dừng kích hoạt.

**Thiết lập bằng cách sử dụng bàn đạp ga**

Đạp bàn đạp ga trong khi chức năng giữ trạng thái dừng đang hoạt động sẽ làm hủy trạng thái dừng. Lúc này, Kiểm soát hành trình thích ứng sẽ hoạt động trở lại. Xe sẽ cố gắng di chuyển ở tốc độ đã thiết lập trước đó, trừ khi phát hiện thấy một xe phía trước. Nếu phát hiện thấy xe phía trước, Kiểm soát hành trình thích ứng sẽ duy trì khoảng cách theo sau được thiết lập trước đó.

 **CẢNH BÁO**

Khi hủy chức năng giữ trạng thái dừng, xe sẽ di chuyển. Đảm bảo khu vực xung quanh an toàn trước khi hủy chức năng giữ trạng thái dừng.

**LƯU Ý**

- Nếu chỉ đạp nhẹ bàn đạp ga, chức năng giữ trạng thái dừng có thể sẽ không bị hủy và Kiểm soát hành trình thích ứng có thể sẽ không hoạt động trở lại.
  - Nếu đạp bàn đạp ga khi động cơ tự động dừng do chức năng giữ trạng thái dừng\*, động cơ sẽ tự khởi động lại và đèn chỉ báo Hệ thống tự động dừng/khởi động sẽ tắt.
- \*: Hệ thống tự động dừng/khởi động sẽ kích hoạt sau khi chức năng giữ trạng thái dừng kích hoạt.

**▼ Hủy chức năng giữ trạng thái dừng**

Nếu bất kỳ thao tác nào sau đây được thực hiện trong khi xe đang ở chức năng giữ trạng thái dừng  $\Rightarrow$  84), chức năng giữ trạng thái dừng sẽ bị hủy đồng thời cùng với Kiểm soát hành trình thích ứng.

- Đạp bàn đạp phanh.
- Nhấn công tắc  (CRUISE).
- Vận hành công tắc phanh tay điện tử để sử dụng phanh tay điện tử theo cách bình thường.

**CẢNH BÁO**

- Khi hủy chức năng giữ trạng thái dừng bằng cách nhấn công tắc  (CRUISE), xe sẽ bắt đầu chuyển động từ từ. Hãy đạp bàn đạp phanh khi cần thiết.
- Không rời khỏi xe khi chức năng giữ trạng thái dừng đang hoạt động.
- Chức năng giữ trạng thái dừng không thay thế cho việc sử dụng phanh tay điện tử. Khi đỗ xe, luôn luôn đạp phanh theo cách thông thường để dừng hoàn toàn, sau đó sử dụng phanh tay điện tử.
- Khi ra khỏi xe, hãy cài đặt phanh tay điện tử, chuyển cần số sang vị trí "P" và chuyển khoá điện sang vị trí "OFF".



**THẬN TRỌNG**

Chức năng giữ trạng thái dừng của kiểm soát hành trình sẽ bị hủy trong các điều kiện sau:

- Xe ở chế độ giữ trạng thái dừng trong khoảng 10 phút trở lên. Âm thanh báo hiệu sẽ phát ra 5 tiếng bíp ngắt quãng, 1 tiếng bíp ngắn và 1 tiếng bíp dài.
- Thỏa mãn bất kỳ điều kiện tự động hủy bỏ nào. Âm thanh báo hiệu sẽ phát ra 1 tiếng bíp ngắn và 1 tiếng bíp dài.

⇒ Trang 90

Sau khi hủy chức năng giữ trạng thái dừng, phanh tay điện tử sẽ được tự động phanh và đèn chỉ báo phanh tay điện tử sẽ bật sáng. Tuy nhiên, nếu bất kỳ điều kiện hủy nào đối với phanh tay điện tử (ví dụ như hệ thống khóa liên động với chân ga, sử dụng công tắc phanh tay điện tử,...) được đáp ứng, phanh tay điện tử sẽ không hoạt động. Để biết thêm chi tiết, tham khảo tài liệu về Hướng dẫn sử dụng xe.

Nếu chỉ đạp nhẹ bàn đạp ga trong khi kích hoạt chức năng giữ trạng thái dừng, chức năng giữ trạng thái dừng của kiểm soát hành trình có thể sẽ bị hủy và phanh tay điện tử có thể không hoạt động.

▼ Thiết lập Kiểm soát hành trình thích ứng trong khi sử dụng phanh tay điện tử

Nếu phanh tay điện tử được sử dụng trước khi thiết lập Kiểm soát hành trình thích ứng, hãy nhả phanh tay điện tử bằng cách đạp chân ga hoặc bằng các cách thức được chỉ định khác. Để biết thêm chi tiết về cách nhả phanh tay điện tử, hãy tham khảo Hướng dẫn sử dụng xe.



● Hủy Kiểm soát hành trình thích ứng

▼ Hủy bằng thao tác của người lái xe

Bất kỳ thao tác nào sau đây đều sẽ hủy chức năng Kiểm soát hành trình thích ứng.

 (Đèn chỉ báo Kiểm soát hành trình thích ứng) chuyển từ màu xanh lá cây sang màu trắng trong khi tốc độ đã thiết lập cho xe tiếp tục được hiển thị trên màn hình cụm đồng hồ.

- Đạp bàn đạp phanh.

- Nhấn công tắc  (CRUISE).

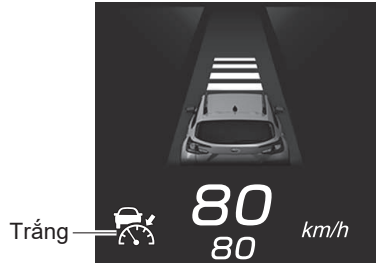

H00589

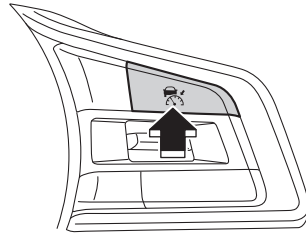

H00536

### ▼ Hệ thống tự động hủy

Trong các điều kiện sau, 1 tiếng bíp ngắn và 1 tiếng bíp dài sẽ phát ra và chức năng Kiểm soát hành trình thích ứng sẽ tự động hủy.  (Đèn chỉ báo Kiểm soát hành trình thích ứng) chuyển từ màu xanh lá cây sang màu trắng. Ngoài ra, màn hình nhắc nhở sẽ được hiển thị trên màn hình cụm đồng hồ. Nếu chức năng giữ trạng thái dừng đang hoạt động (⇒ trang 84), phanh tay điện tử sẽ tự động kích hoạt.

Trắng





H00590

Khi động cơ tự động dừng bởi Hệ thống tự

động dừng/khởi động, động cơ sẽ khởi động lại và phanh tay điện tử sẽ tự động vận hành.

- Đường rất dốc.
- Hệ thống kiểm soát cân bằng thân xe hoặc Chức năng kiểm soát lực kéo được kích hoạt.
- Tốc độ xe đã vượt quá 200 km/h (125 mph) khi kiểm soát hành trình được kích hoạt.
- Tay lái được quay đáng kể theo một trong hai hướng.
- Cần số được di chuyển đến vị trí khác ngoài "D" hoặc "M".
  - Kiểm soát hành trình thích ứng có thể hoạt động trở lại sau khi cần số trở lại vị trí "D" hoặc "M".
- Bất kỳ cửa nào (trừ nắp sau) mở.
- Người lái xe chưa thắt dây an toàn.
- Phanh tay điện tử được kích hoạt thủ công.
- Đạp chân ga liên tục trong một khoảng thời gian dài.
- Tốc độ động cơ tăng lên đến vòng tua cao.

- Bật chế độ X-MODE (đèn chỉ báo chế độ X-MODE sáng).
- Kiểm soát hành trình thích ứng có thể được khôi phục sau khi tắt chế độ X-MODE.
- Hệ thống EyeSight gặp trục trặc.  (Đèn cảnh báo EyeSight: Vàng)  
⇒ Trang 155
- Hệ thống EyeSight tạm thời dừng hoạt động.  (Đèn chỉ báo tạm dừng hệ thống EyeSight: Trắng)  
⇒ Trang 157
- Phanh thứ cấp phòng tránh va chạm được kích hoạt).



### CẢNH BÁO

Không sử dụng Kiểm soát hành trình thích ứng trên đường trơn trượt. Làm như vậy có thể dẫn đến tai nạn.





### THẬN TRỌNG

- Khi bạn chuyển cần số sang vị trí N, chức năng Kiểm soát hành trình thích ứng sẽ tự động hủy. Không chuyển cần số sang vị trí N trừ trường hợp khẩn cấp. Nếu không, phanh động cơ có thể không hoạt động và có thể dẫn đến tai nạn.
- Nếu hệ thống tự động hủy chức năng Kiểm soát hành trình thích ứng ngay sau khi xe dừng lại (trong khoảng 1 giây), phanh tay điện tử sẽ không hoạt động.

⇒ Trang 84



## LƯU Ý

- Nếu hệ thống EyeSight gặp trục trặc,  (Đèn cảnh báo hệ thống EyeSight chuyển vàng) sẽ được hiển thị trên màn hình cụm đồng hồ. Nếu điều này xảy ra, hãy dừng xe ở vị trí an toàn, sau đó tắt và khởi động lại động cơ. Nếu các đèn chỉ báo vẫn sáng sau khi khởi động lại động cơ, không thể sử dụng Kiểm soát hành trình thích ứng. Điều này sẽ không làm ảnh hưởng đến việc lái xe thông thường. Tuy nhiên, hãy liên hệ với đại lý SUBARU để kiểm tra hệ thống.  
⇒ Trang 155
- Khi hệ thống EyeSight tạm dừng hoạt động,  (Đèn chỉ báo hệ thống EyeSight tạm dừng hoạt động chuyển màu trắng) sẽ được hiển thị trên màn hình cụm đồng hồ.  
⇒ Trang 157
- Khi hoạt động của Kiểm soát hành trình thích ứng đã bị tự động hủy, hãy thực hiện lại thao tác thiết lập Kiểm soát hành trình thích ứng sau khi khắc phục nguyên nhân gây hủy. Nếu không thể kích hoạt Kiểm soát hành trình thích ứng ngay cả sau khi đã khắc phục nguyên nhân, Hệ thống EyeSight có thể bị trục trặc. Điều này sẽ không làm ảnh hưởng đến việc lái xe thông thường. Tuy nhiên, hãy liên hệ với đại lý SUBARU để kiểm tra hệ thống.

● **Khôi phục tốc độ đã thiết lập cho xe trước đó**

Tốc độ đã thiết lập trước đó cho xe được lưu trong bộ nhớ. Để khôi phục lại tốc độ đã thiết lập đó, gạt công tắc RES/SET về phía “RES/+”.

 (Đèn chỉ báo Kiểm soát hành trình thích ứng) sẽ chuyển từ màu trắng sang màu xanh lá cây.

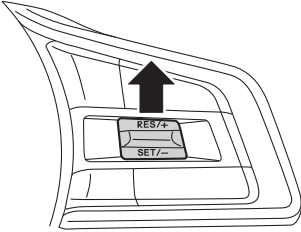

H00898



Xanh lá cây

H00591

 **LƯU Ý**

- Tốc độ xe lưu trong bộ nhớ sẽ bị xóa trong các trường hợp sau:
    - Kiểm soát hành trình thích ứng bị tắt bằng cách nhấn công tắc  (CRUISE)
    - Kiểm soát hành trình được chuyển từ chế độ thích ứng sang chế độ thông thường.
  - Nếu không có tốc độ xe được lưu trong bộ nhớ (tốc độ xe trước đó), tốc độ xe hiện tại được cài đặt khi nhấn công tắc RES/SET về phía “RES/+”.
- ⇒ Trang 76

● Tắt Kiểm soát hành trình thích ứng

Khi Kiểm soát hành trình thích ứng chưa được kích hoạt, nhấn công tắc  (CRUISE).

 (Đèn báo kiểm soát hành trình thích ứng), đèn báo xe của bạn và đèn báo thiết lập khoảng cách với phương tiện phía trước tắt trên màn hình cụm đồng hồ.

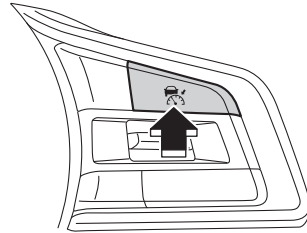

H00538

## ■ Các chức năng khác

### ● Cảnh báo “Phát hiện chướng ngại vật”

Cảnh báo “Phát hiện chướng ngại vật” được kích hoạt khi Kiểm soát hành trình thích ứng đang theo sau một xe phía trước. Chức năng này cảnh báo người lái khi xác định rằng mức giảm tốc hiện tại bằng điều khiển phanh tự động là không đủ.

- Khi hệ thống xác định rằng người lái nên giảm tốc độ xe theo cách thông thường, vài tiếng bíp ngắn lặp đi lặp lại sẽ phát ra để báo động và một màn hình nhắc nhở sẽ được hiển thị.

- Khi chức năng này được kích hoạt, đạp bàn đạp phanh để giảm tốc và duy trì khoảng cách tối ưu với xe phía trước.



H00593



### CẢNH BÁO

- Nếu âm thanh cảnh báo thường xuyên phát ra, không sử dụng Kiểm soát hành trình thích ứng.
- Cảnh báo “Phát hiện chướng ngại vật” sẽ không kích hoạt trong các tình huống sau.
  - Đang đạp bàn đạp ga.
  - Đang đạp bàn đạp phanh.
- Ngay cả khi khoảng cách với xe phía trước ngắn, cảnh báo “Phát hiện chướng ngại vật” có thể không kích hoạt trong các tình huống sau.
  - Chênh lệch tốc độ đối với xe đi trước là không lớn. Hai xe đang đi với tốc độ gần như nhau.
  - Xe đi trước đang đi nhanh hơn xe của bạn. Khoảng cách với xe phía trước đang dần gia tăng.
  - Một xe khác chen ngang vào làn đường của bạn và đi rất sát với xe của bạn.
  - Xe phía trước giảm tốc độ đột ngột.
  - Khi đường lên và xuống dốc liên tục.
- Cảnh báo “Phát hiện chướng ngại vật” có thể không được kích hoạt kịp thời trong trường hợp xe bị dừng ở cuối dãy phương tiện tại cổng thu phí, tại đèn tín hiệu giao thông, giao lộ, khi tắc nghẽn giao thông hoặc khi các xe đang di chuyển chậm hơn xe của bạn. Cần có sự chênh lệch về tốc độ để hệ thống EyeSight có thể phát hiện chướng ngại vật và phản ứng với chướng ngại vật đó.



**LƯU Ý**

Camera kép phát hiện được các xe phía trước ở cùng làn đường giao thông trong phạm vi khoảng 130 m (426 ft) về phía trước. Tuy nhiên, khoảng cách phát hiện có thể giảm tùy thuộc vào điều kiện giao thông, điều kiện lái xe và điều kiện của xe phía trước.



## Chức năng định tâm làn đường

Camera kép phát hiện các vạch kẻ (bao gồm các chấm dẫn) của làn đường và xe phía trước và hệ thống hỗ trợ vận hành lái xe thông qua tay lái trợ lực điện để giúp xe của bạn đi đúng làn đường khi lái xe trên đường cao tốc, quốc lộ, đường dành cho ô tô.

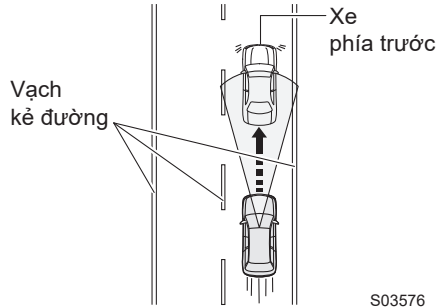

S03576

Có thể sử dụng chức năng này khi Kiểm soát hành trình thích ứng được kích hoạt.

⇒ Trang 75

Khi lái xe với vận tốc từ 0 km/h (0 mph) tới khoảng 160 km/h (100 mph), hệ thống phát hiện vạch kẻ đường và/hoặc xe phía trước và hỗ trợ cho người lái xe trong việc kiểm soát vô lăng để giúp xe di chuyển ở giữa làn đường và theo sau xe phía trước.

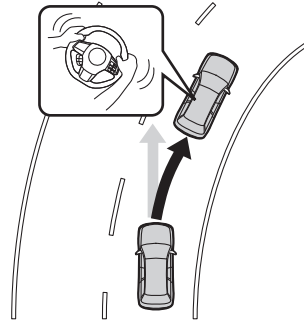

H00470



### CẢNH BÁO

**Chức năng định tâm làn đường không phải là một hệ thống lái xe tự động.**

**Không nên phụ thuộc vào khả năng của Chức năng định tâm làn đường. Chức năng này không phải là một hệ thống để hỗ trợ cho việc không thể tập trung lái xe hay cho phép lái xe mà không giữ vô lăng. Luôn cầm vô lăng trong khi lái xe. Để lái xe an toàn, hãy kiểm tra khoảng cách từ xe phía trước hoặc từ xe chạy song song với xe của bạn, các điều kiện và môi trường xung quanh khi đang lái xe.**

Xem tiếp ở trang sau ⇒

⇒ Tiếp tục từ trang trước

Nếu bạn cảm thấy mức độ kiểm soát và thời điểm kích hoạt của hệ thống khác với cách lái xe của bạn, hệ thống có thể không phù hợp để hỗ trợ cho việc lái xe một cách an toàn. Không sử dụng Chức năng định tâm làn đường.

Chức năng định tâm làn đường không phải lúc nào cũng hoạt động trong mọi tình huống. Nếu bạn chỉ dựa vào Chức năng định tâm làn đường để lái xe trong làn đường, điều đó có thể dẫn đến tai nạn như va chạm với chướng ngại vật bên cạnh làn đường của bạn hoặc với một xe đang di chuyển ở làn đường bên cạnh.

- Kiểm tra lốp và phanh hàng ngày để đảm bảo không có vấn đề gì trước khi sử dụng hệ thống.
- Hệ thống có thể sẽ không hoạt động chuẩn xác trong các điều kiện sau. Không nên sử dụng Chức năng định tâm làn đường.
  - Áp suất không khí của lốp xe khác với thông số kỹ thuật.<sup>\*1</sup>
  - Các lốp xe bị mòn không đều hoặc các lốp có vết mòn không đều được lắp đặt.<sup>\*1</sup>
  - Lốp có kích thước sai được lắp đặt.<sup>\*1</sup>
  - Bánh xe bị mất cân bằng (ví dụ như đối trọng bị gỡ bỏ hoặc căn chỉnh sai).<sup>\*1</sup>
  - Bánh xe bị lệch.<sup>\*1</sup>
  - Khi một lốp xẹp đã được sửa chữa tạm thời bằng bộ sửa chữa lốp xe.
  - Hệ thống treo đã bị thay đổi (bao gồm cả các phụ tùng chính hãng của SUBARU).
  - Khi có vật cản trở tầm nhìn của camera kép được lắp đặt trên xe.
  - Khi xích lốp được lắp đặt.
  - Có rung động bất thường ở vô lăng hoặc vô lăng nặng hơn bình thường.
  - Vô lăng được thay thế bằng các phụ tùng không phải là phụ tùng SUBARU chính hãng.

- Đèn pha bị bẩn hoặc có tuyết, băng, bụi bẩn bám trên chúng. (Các chướng ngại vật không được rọi sáng đầy đủ sẽ rất khó phát hiện.)
- Đèn pha không được căn chỉnh chính xác. (Các chướng ngại vật không được rọi sáng đầy đủ sẽ rất khó phát hiện.)
- Đèn pha, đèn sương mù và các loại đèn khác đã bị điều chỉnh.
- Khi xe hoạt động không ổn định do tai nạn hoặc trục trặc.
- Đèn cảnh báo hệ thống phanh (màu đỏ) bật sáng.<sup>2</sup>
- Xe bị nghiêng một cách nghiêm trọng do hàng hóa hoặc các yếu tố khác.
- Khi trên xe vượt quá số lượng người tối đa mà xe có thể chở.
- Đang kéo xe moóc hoặc một phương tiện khác.
- Cụm đồng hồ hoạt động không chính xác. Ví dụ, đèn chỉ báo hoặc đèn cảnh báo trong cụm đồng hồ không bật hoặc tắt đúng cách, không phát ra tiếng bíp hoặc đèn chỉ báo trên cụm đồng hồ khác với bình thường.<sup>3</sup>

\*1: Bánh xe và lốp xe đảm nhiệm các chức năng cực kỳ quan trọng. Hãy đảm bảo sử dụng đúng bánh xe và lốp xe.

Để biết thêm chi tiết, tham khảo tài liệu riêng về Hướng dẫn sử dụng xe.

\*2: Nếu đèn cảnh báo hệ thống phanh (màu đỏ) không tắt, hãy lập tức đưa xe đến nơi an toàn và liên hệ với đại lý SUBARU để kiểm tra hệ thống. Để biết thêm chi tiết, tham khảo tài liệu riêng về Hướng dẫn sử dụng xe.

\*3: Để biết chi tiết về các chức năng và hoạt động của cụm đồng hồ, vui lòng tham khảo Hướng dẫn sử dụng xe.

- Chức năng định tâm làn đường được thiết kế để sử dụng trên đường cao tốc,

Xem tiếp ở trang sau ⇒

⇒ Tiếp tục từ trang trước

đường có thu phí, và các loại đường hạn chế lưu thông tương tự. Chức năng này không nhằm sử dụng cho giao thông trong thành phố. Trong các trường hợp sau, không nên sử dụng Chức năng định tâm làn đường vì như vậy có thể dẫn đến tai nạn.

- Đường thông thường (không phải là đường được đề cập ở trên)  
Tùy thuộc vào môi trường lái xe (độ phức tạp của đường và các yếu tố khác), hệ thống có thể không hoạt động được do yêu cầu của điều kiện giao thông, do đó có thể dẫn đến tai nạn.
- Đường có nhiều khúc cua gấp.
- Đường bị hạn chế làn đường hoặc dự kiến có công trình xây dựng, v.v.
- Vẫn còn vạch kẻ đường cũ.
- Tránh xe đang đỗ.
- Tuyết, vũng nước hoặc chất làm tan tuyết vẫn còn trên mặt đường.
- Vết nứt hoặc dấu vết thi công vẫn còn trên mặt đường.
- Đường bị đông cứng, tuyết phủ hoặc các mặt đường trơn trượt khác.  
Lốp xe có thể bị trượt, gây mất kiểm soát.
- Khi có khúc cua gấp vào một giao lộ hoặc một khu vực dịch vụ, bãi đỗ xe, trạm thu phí hoặc địa điểm tương tự khác
- tầm nhìn kém do cát, khói hoặc hơi nước bị gió thổi lên hoặc khi tầm nhìn phía trước bị che khuất do nước bắn, tuyết, bụi bắn từ các xe phía trước hoặc dòng xe đang đi tới.
- Phạm vi quan sát của camera kép bị cản trở do sương mù, tuyết, vết bẩn, sương giá, bụi bắn, vết trầy xước hoặc vết bẩn trên kính chắn gió hoặc do ánh sáng phản chiếu từ bụi bắn, v.v.
- Nước mưa hoặc bụi bắn chưa được lau hoàn toàn khỏi kính chắn gió. Camera kép có thể không phát hiện thấy các làn đường.
- tầm nhìn của camera kép bị che khuất (ví dụ như có cano trên nóc xe).

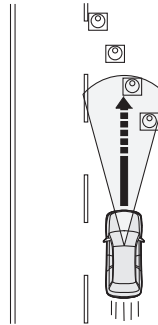

H00463

- Camera kép có thể gặp khó khăn trong việc phát hiện vạch kẻ đường trong

những điều kiện sau và hệ thống có thể hoạt động không chính xác.

- Lái xe vào ban đêm hoặc trong đường hầm mà không bật đèn pha
- Thời tiết xấu (ví dụ: mưa lớn, bão tuyết hoặc sương mù dày)
- Mặt đường ướt và lóa bởi ánh sáng phản chiếu.
- Có các vạch kẻ đường khác trên làn đường đang đi (mũi tên, chữ cái,...).
- Khoảng cách giữa xe của bạn và xe phía trước rất ngắn, gây khó khăn cho việc phát hiện vạch kẻ đường.
- Một xe chuyển qua từ làn đường bên cạnh hoặc xe phía trước chuyển làn đường.
- Hình dạng khúc cua trên đường đột ngột thay đổi.
- Bóng của rào chắn hoặc các vật thể tương tự chổng chéo lên vạch kẻ đường.
- Có ánh sáng mạnh từ phía trước (ánh sáng mặt trời hoặc đèn pha của xe đang tới,...).
- Chiều ngang của làn đường quá hẹp hoặc quá rộng.
- Chiều ngang của làn đường thay đổi
- Camera kép có thể gặp khó khăn trong việc phát hiện làn đường do khả năng của thiết bị.
  - Không có vạch kẻ đường hoặc vạch kẻ đường mờ.
  - Vạch kẻ đường được sơn màu vàng.
  - Vạch kẻ đường có màu tương tự với mặt đường.
  - Vạch kẻ đường được vẽ song song.
  - Chiều rộng của vạch kẻ đường quá hẹp.
  - Vạch không phải là vạch kẻ đường được vẽ trên đường.
  - Vạch kẻ đường giao với tường và cột.

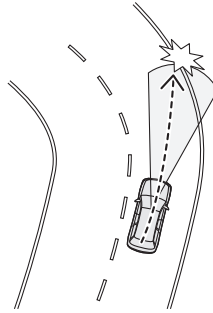

H00465

Xem tiếp ở trang sau ⇒

⇒ Tiếp tục từ trang trước

- Hình dạng vạch kẻ đường đột ngột thay đổi (lối vào/ra một khúc cua, đường quanh co,...).

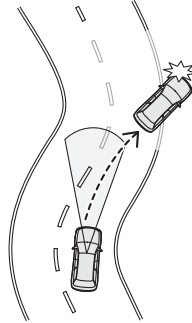

H00464

- Đi vào làn đường dẫn đến giao lộ, khu vực dịch vụ hoặc bãi đỗ xe
- Có lề đường hoặc tường trong làn đường dừng khẩn cấp.
- Độ sáng thay đổi, chẳng hạn như ở lối vào hoặc ra hầm hoặc khi lái xe dưới cầu vượt.
- Chất lỏng chưa được lau sạch hoàn toàn khỏi kính chắn gió trong hoặc sau khi rửa kính.

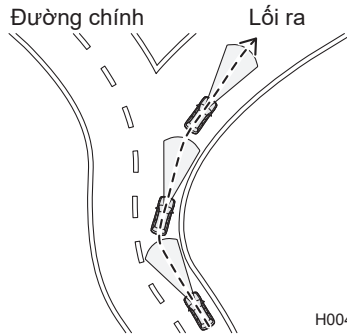

H00468

- Trong những điều kiện sau, camera kép có thể gặp khó khăn trong việc phát hiện xe phía trước và Chức năng định tâm làn đường có thể hoạt động hiệu quả.

Ngoài ra, tùy vào hoạt động của xe phía trước và điều kiện giao thông xung quanh, có nguy cơ xảy ra tai nạn bất ngờ (ví dụ như va chạm với một xe ở làn đường bên cạnh hoặc với rào chắn).

- Xe phía trước chuyển làn đường, rẽ trái hoặc phải hoặc có hành động tương tự.
- Xe phía trước bị thả trôi.

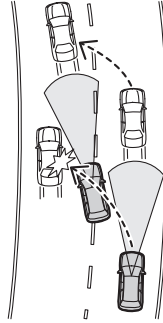

H00466

- Xe phía trước đang không di chuyển ở giữa làn đường và bánh xe che hoặc lệch qua một bên vạch kẻ đường hoặc di chuyển ở rìa làn đường

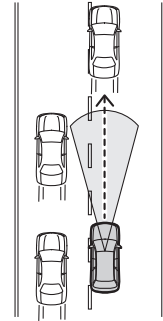

H00467

- Hoạt động của xe phía trước đột ngột thay đổi (ví dụ như ở đầu hoặc cuối một khúc cua trên một con đường có nhiều khúc cua hoặc góc cua liên tục).

- Xe phía trước di chuyển để tránh một xe khác đang dừng ở làn đường dừng



H00701

Xem tiếp ở trang sau ⇒

⇒ Tiếp tục từ trang trước

- khẩn cấp hoặc vật cản trên đường.
- Xe của bạn đang vượt qua một xe cùng làn đường hoặc một xe ở sát vạch kẻ đường (xe máy hoặc các loại xe tương tự).
- Xe máy hoặc các loại xe tương tự đi bên cạnh hoặc vượt qua xe phía trước.
- Một xe khác chen vào giữa xe phía trước và xe của bạn.
- Xe phía trước sử dụng đèn chỉ báo rẽ, đèn nhấp nháy cảnh báo nguy hiểm hoặc đèn tương tự khác.
- Lái xe vào ban đêm hoặc trong đường hầm mà không bật đèn pha
- Lái xe vào ban đêm hoặc trong đường hầm mà xe phía trước không bật đèn hậu.
- Chức năng định tâm làn đường có thể không tiếp tục hoạt động khi xe phía trước có hình dáng bất thường hoặc do môi trường xung quanh.
  - Khi đuôi xe của xe phía dưới thấp, nhỏ hoặc không đều (hệ thống có thể sẽ nhận diện một bộ phận khác của xe đó là đuôi xe và căn cứ vào đó để hoạt động).
    - Xe tải hoặc xe móc trống không và không có thành phía sau/thành bên trên thùng xe.
    - Các loại xe có hàng hóa nhô ra từ phía sau.
    - Các xe có hình dạng không theo tiêu chuẩn (xe vận chuyển hoặc xe có gắn ghế phụ,...)
    - Chiều cao của xe thấp.
  - Xe phía trước là xe ô tô nhỏ, xe máy hoặc các loại xe khác có chiều rộng hẹp.
  - Chênh lệch tốc độ tương đối lớn so với xe phía trước. (Xe phía trước đi xa dần.)
  - Thời tiết xấu (ví dụ: mưa to, bão tuyết hoặc sương mù dày đặc)
  - Ánh sáng mặt trời, đèn pha hoặc ánh sáng khác phản chiếu từ phía sau xe phía trước.
  - Có ánh sáng mạnh từ phía trước (ví dụ: ánh sáng mặt trời lúc bình minh, hoàng hôn hoặc ánh sáng của đèn pha,...).
  - Độ sáng thay đổi, chẳng hạn như ở lối vào hoặc ra hầm hoặc khi lái xe dưới cầu vượt.
  - Chất lỏng chưa được lau sạch hoàn toàn khỏi kính chắn gió trong hoặc sau khi rửa kính.







**THẬN TRỌNG**

- Chức năng định tâm làn đường có thể không hoạt động tối ưu trong các điều kiện sau. Ngoài ra, Chức năng định tâm làn đường có thể sẽ không hoạt động hoặc hoạt động có thể bị ngừng.
  - Ngay sau khi trọng lượng xe thay đổi đáng kể
  - Ngay sau khi thay lốp hoặc điều chỉnh áp suất lốp
  - Ngay sau khi điều chỉnh, sửa chữa hoặc thay thế camera hoặc các bộ phận liên quan
  - Ngay sau khi sửa chữa hoặc thay thế hệ thống treo hoặc hệ thống lái
  - Sử dụng lốp xe mùa đông hoặc lốp không phải là chính hãng SUBARU.
  - Xe đang đi trong thời tiết có gió tạt ngang.
  - Độ dốc của đường thay đổi đột ngột (lên dốc hoặc xuống dốc).
  - Độ dốc theo hướng giao nhau trên đường thay đổi lớn hoặc đột ngột.
  - Mặt đường không đồng đều, quanh co và có vết nứt
  - Độ tăng tốc/giảm tốc cao.
  - Ngay sau khi khởi động động cơ trong khi nhiệt độ bên ngoài thấp.
  - Nhiệt độ bên ngoài cao.
- Khi bạn không sử dụng Chức năng định tâm làn đường, hãy đảm bảo tắt công tắc. Nếu bật công tắc này, chức năng có thể hoạt động bất ngờ, khiến xảy ra tai nạn.  
⇒ Trang 110
- Nếu bạn bật công tắc (⊙) (Chức năng định tâm làn đường), công suất hoạt động của hệ thống lái trợ lực điện có thể thay đổi.

## ■ Hướng dẫn sử dụng Chức năng định tâm làn đường

Nhấn công tắc  (Chức năng định tâm làn đường) khi đã bật chức năng Kiểm soát hành trình thích ứng.

⇒Trang 75

Chức năng định tâm làn đường bật, và  (đèn chỉ báo Chức năng định tâm làn đường) (trắng) được hiển thị ở trên màn hình cụm đồng hồ.

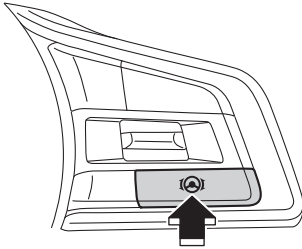

H00539

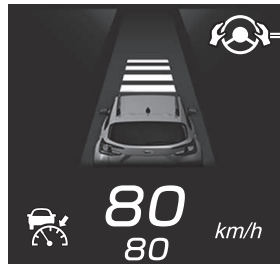

Đèn chỉ báo  
Chức năng  
định tâm  
làn đường (trắng)

H00594

Chức năng định tâm làn đường bắt đầu hoạt động khi tất cả các điều kiện sau được đáp ứng.

- Đã kích hoạt Kiểm soát hành trình thích ứng.
- Tốc độ xe trong khoảng từ 0 km/h (0 MPH) đến xấp xỉ 160 km/h (100 mph).
- Hệ thống phát hiện thấy các vạch kẻ đường hoặc xe phía trước.
- Người lái xe đang điều khiển vô lăng.
- Khi lái xe trên đường thẳng hoặc đường hơi cong
- Khi lái xe trên đường có chiều rộng làn đường trong khoảng từ 3 m (10 ft) đến 4 m (13 ft)
- Khi lái xe gần trung tâm làn đường

Trong khi chức năng này hoạt động,  (đèn chỉ báo Chức năng định tâm làn đường) trên màn hình cụm đồng hồ sẽ chuyển từ màu trắng sang màu xanh lá cây. Khi đó, nếu phát hiện thấy vạch kẻ đường, đèn chỉ báo làn đường sẽ sáng màu xanh dương. Nếu phát hiện thấy xe phía trước, đèn chỉ báo xe phía trước của Chức năng định tâm làn đường sẽ sáng màu xanh dương.

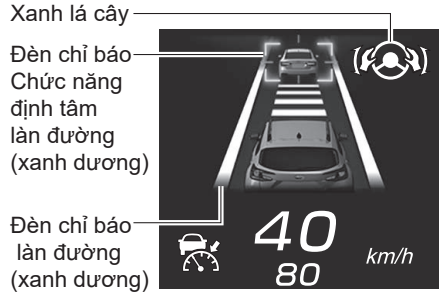

H00595

### CẢNH BÁO

Khi Chức năng định tâm làn đường đang hoạt động và không thể phát hiện vạch kẻ đường, hệ thống sẽ tự động đánh lái bám theo xe phía trước nếu xe đó chuyển làn hoặc thực hiện thao tác tương tự. Luôn chú ý quan sát các phương tiện và chướng ngại vật xung quanh, và điều khiển vô lăng khi cần thiết. Việc phụ thuộc vào Chức năng định tâm làn đường có thể dẫn đến tai nạn, gây thương tích nghiêm trọng hoặc tử vong.

### THẬN TRỌNG

Nếu bạn nắm chặt vô lăng, hệ thống có thể xác định rằng bạn đang điều khiển vô lăng và giảm mức độ hỗ trợ.

## LƯU Ý

- Tùy thuộc vào trạng thái phát hiện làn đường, đèn chỉ báo làn đường có thể sáng màu (xanh dương) chỉ ở một bên (trái hoặc phải).
- Đèn chỉ báo làn đường sẽ không sáng nếu chức năng này không phát hiện thấy vạch kẻ đường và xe đang theo sau xe phía trước.
- Trạng thái ON/OFF (BẬT/TẮT) của Chức năng định tâm làn đường được khôi phục khi khởi động lại động cơ.

### ● Hủy Chức năng định tâm làn đường

#### ▼ Hủy bằng thao tác của người lái xe

Bất kỳ thao tác nào sau đây đều sẽ tạm thời hủy Chức năng định tâm làn đường.

Trong khi tạm hủy chức năng này,  (đèn chỉ báo Chức năng định tâm làn đường) trên màn hình cụm đồng hồ sáng màu trắng, đèn chỉ báo làn đường và đèn chỉ báo xe phía trước của Chức năng định tâm làn đường sẽ tắt.

- Đạp bàn đạp phanh
- Nhấn công tắc  (CRUISE) này để hủy chức năng Kiểm soát hành trình thích ứng.
- Sử dụng cần gạt đèn chỉ báo rẽ

#### ▼ Hệ thống tự động hủy

Trong các trường hợp sau, 1 tiếng bíp ngắn và 1 tiếng bíp dài sẽ phát ra và Chức năng định tâm làn đường sẽ bị hủy tạm thời. Trong khi tạm hủy chức năng này,  (đèn chỉ báo Chức năng định tâm làn đường) trên màn hình cụm đồng hồ, đèn chỉ báo làn đường và đèn chỉ báo xe phía trước của Chức năng định tâm làn đường sẽ tắt. Ngoài ra, màn hình nhắc nhở sẽ được hiển thị trên màn hình cụm đồng hồ.

- Hệ thống không phát hiện thấy các vạch kẻ đường và xe phía trước.
- Chức năng Kiểm soát hành trình thích ứng bị tự động hủy.

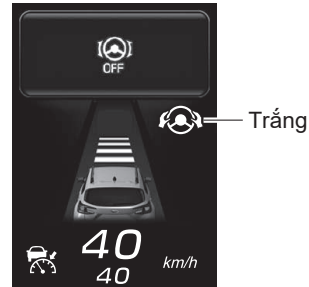

H00596



- Tốc độ xe vượt quá khoảng 165 km/h (103 mph).
- Hệ thống nhận định rằng người lái xe điều khiển vô lăng để chuyển làn đường.
- Đánh vô lăng mạnh.
- Khi vào khúc cua gấp
- Lái xe trên khúc cua gấp
- Do một hệ thống khác đang hoạt động
- Hệ thống không phát hiện thấy người lái xe điều khiển vô lăng trong một khoảng thời gian nhất định.

- Khi hệ thống không phát hiện thấy có thao tác lái, màn hình nhắc nhở sẽ hiển thị trên màn hình cụm đồng hồ. Nếu tình trạng này tiếp tục, âm thanh cảnh báo sẽ phát ra và màn hình cảnh báo xuất hiện ở nhiều mức khác nhau.

Nếu hệ thống vẫn không phát hiện thấy thao tác lái, Chức năng định tâm làn đường sẽ tạm hủy. Âm thanh cảnh báo sẽ tiếp tục phát ra và màn hình cảnh báo tiếp tục xuất hiện trên màn hình cụm đồng hồ cho đến khi hệ thống phát hiện thấy có thao tác lái.



H00597

- Hệ thống EyeSight gặp trục trặc.  (Đèn cảnh báo EyeSight: Vàng)  
⇒ Trang 155
- Hệ thống EyeSight tạm thời dừng hoạt động.  (Đèn chỉ báo tạm dừng hệ thống EyeSight: Trắng)  
⇒ Trang 157

### LƯU Ý

Trong những trường hợp sau, Chức năng định tâm làn đường có thể bị hủy tạm thời do hệ thống không nhận thấy thao tác điều khiển vô lăng của người lái xe.

- Người lái xe đang đặt nhẹ tay lên vô lăng khi lái xe.
- Thao tác điều khiển vô lăng là chưa đủ.

● Tắt Chức năng định tâm làn đường

Nhấn công tắc (👁️) (Định tâm làn đường).

👁️ (Đèn chỉ báo Chức năng định tâm làn đường) tắt trên màn hình cụm đồng hồ.

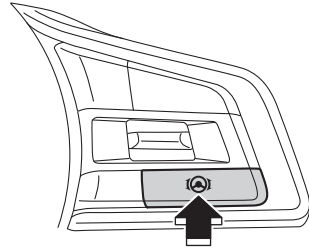

H00540

● Khi Chức năng định tâm làn đường đang hoạt động và xe có khả năng chệch khỏi làn đường

Khi Chức năng định tâm làn đường đang hoạt động và xe có khả năng chệch khỏi làn đường, 3 tiếng bíp ngắn lặp đi lặp lại và màn hình nhắc nhở sẽ hiển thị trên màn hình cụm đồng hồ.

Đồng thời, đèn chỉ báo làn đường mà xe sắp vượt qua sẽ nhấp nháy màu vàng.

Khi cảnh báo này xuất hiện, hãy điều khiển vô lăng để xe không chệch khỏi làn đường.

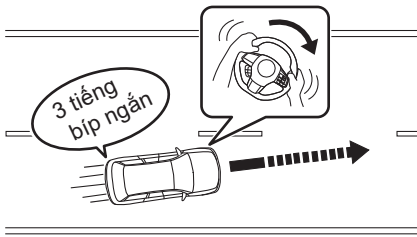

S03876

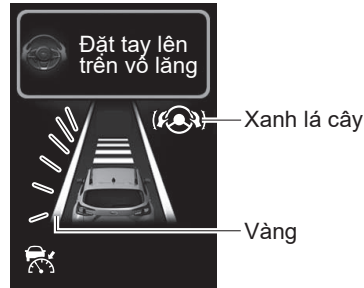

H00598

\*: Đèn chỉ báo làn đường ở phía xe có khả năng sẽ chệch khỏi làn đường nhấp nháy màu vàng.

Nếu Chức năng định tâm làn đường bị hủy trong khi cảnh báo này đang được hiển thị, màn hình nhắc nhở sẽ thay đổi. Vào thời điểm này  (Đèn chỉ báo chức năng định tâm làn đường) sẽ chuyển từ màu xanh lá sang trắng và Đèn chỉ báo làn đường sẽ tắt.



H00599



### CẢNH BÁO

Trong khi Chức năng định tâm làn đường hoạt động và không phát hiện thấy vạch kẻ đường, cảnh báo này và Cảnh báo chệch làn đường (trang 130) sẽ không hoạt động. Hãy lưu ý tới khu vực xung quanh và điều khiển vô lăng khi cần thiết. Việc chỉ dựa vào cảnh báo này để nhận định về việc chệch làn đường sẽ dẫn tới tai nạn bất ngờ.



### LƯU Ý

Chức năng này hoạt động ngay cả khi Chức năng Cảnh báo chệch làn đường tắt.  
⇒ Trang 134

# Chức năng tránh chệch làn đường

Hệ thống phát hiện vạch kẻ đường giúp xe không bị chệch khỏi làn đường. Nếu bạn lái xe trên các loại đường cao tốc với tốc độ lớn hơn khoảng 60 km/h (37 mph) và xe sắp chệch khỏi làn đường, hệ thống sẽ hỗ trợ thao tác lái bằng cách chuyển vô lăng sang hướng giúp ngăn xe chệch khỏi làn đường.

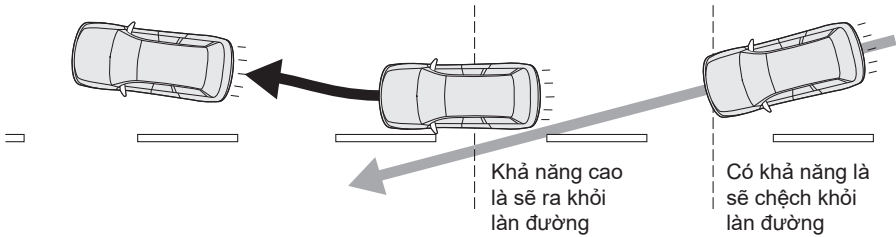

S04040



## CẢNH BÁO

**Chức năng tránh chệch làn đường không phải là hệ thống lái xe tự động. Không nên đánh giá quá cao khả năng của Chức năng tránh chệch làn đường. Chức năng này không phải là một hệ thống để hỗ trợ cho việc không thể tập trung lái xe hay cho phép lái xe mà không giữ vô lăng. Luôn cầm vô lăng trong khi lái xe. Để lái xe an toàn, hãy kiểm tra khoảng cách từ xe phía trước hoặc từ xe chạy song song với xe của bạn, các điều kiện và môi trường xung quanh khi đang lái xe.**

Nếu bạn cảm thấy mức độ kiểm soát và thời điểm kích hoạt của hệ thống khác với cách lái xe của bạn, hệ thống có thể không phù hợp để hỗ trợ cho việc lái xe một cách an toàn. Không nên sử dụng Chức năng tránh chệch làn đường.

Chức năng tránh chệch làn đường không phải lúc nào cũng hoạt động trong mọi tình huống. Nếu bạn chỉ dựa vào Chức năng tránh chệch làn đường để lái xe trong làn, điều đó có thể có gây ra tai nạn như va chạm với chướng ngại vật bên cạnh làn đường đang đi hoặc với một xe đang di chuyển ở làn đường bên cạnh.

- Kiểm tra lốp và phanh hàng ngày trước khi sử dụng hệ thống.



- Hệ thống có thể không hoạt động chuẩn xác trong các điều kiện sau đây. Không nên sử dụng Chức năng tránh chệch làn đường.
    - Áp suất không khí của lốp xe khác với thông số kỹ thuật.\*<sup>1</sup>
    - Các lốp xe bị mòn không đều hoặc các lốp có vết mòn không đều được lắp đặt.\*<sup>1</sup>
    - Lốp có kích thước sai được lắp đặt.\*<sup>1</sup>
    - Bánh xe bị mất cân bằng (ví dụ như đối trọng bị gỡ bỏ hoặc căn chỉnh sai).<sup>1</sup>
    - Bánh xe bị lệch.\*<sup>1</sup>
    - Khi một lốp xẹp đã được sửa chữa tạm thời bằng bộ sửa chữa lốp xe.
    - Hệ thống treo đã bị thay đổi (bao gồm cả các phụ tùng chính hãng của SUBARU).
    - Khi có vật cản trở tầm nhìn của camera kép được lắp đặt trên xe.
    - Khi xích lốp được lắp đặt.
    - Có rung động bất thường ở vô lăng hoặc vô lăng nặng hơn bình thường.
    - Vô lăng được thay thế bằng các phụ tùng không phải là phụ tùng SUBARU chính hãng.
    - Đền pha bị bẩn hoặc có tuyết, băng, bụi bẩn bám trên chúng. (Các chướng ngại vật không được rọi sáng đầy đủ sẽ rất khó phát hiện.)
    - Đền pha không được căn chỉnh chính xác. (Các chướng ngại vật không được rọi sáng đầy đủ sẽ rất khó phát hiện.)
    - Đền pha, đèn sương mù và các loại đèn khác đã bị điều chỉnh.
    - Khi xe hoạt động không ổn định do tai nạn hoặc trục trặc.
    - Đèn cảnh báo hệ thống phanh (màu đỏ) bật sáng.\*<sup>2</sup>
    - Xe bị nghiêng một cách nghiêm trọng do hàng hóa hoặc các yếu tố khác.
    - Khi trên xe vượt quá số lượng người tối đa mà xe có thể chở.
    - Đang kéo xe moóc hoặc một phương tiện khác.
    - Cụm đồng hồ hoạt động không chính xác. Ví dụ, đèn chỉ báo hoặc đèn cảnh báo trong cụm đồng hồ không bật hoặc tắt đúng cách, không phát ra tiếng bip hoặc đèn chỉ báo trên cụm đồng hồ khác với bình thường.\*<sup>3</sup>
- \*1: Bánh xe và lốp xe đảm nhiệm các chức năng cực kỳ quan trọng. Hãy đảm bảo sử dụng đúng bánh xe và lốp xe.  
Để biết thêm chi tiết, tham khảo tài liệu riêng về Hướng dẫn sử dụng xe.
- \*2: Nếu đèn cảnh báo hệ thống phanh (màu đỏ) không tắt, hãy lập tức đưa xe đến nơi an toàn và liên hệ với đại lý SUBARU để kiểm tra hệ thống. Để biết thêm chi tiết, tham khảo tài liệu riêng về Hướng dẫn sử dụng xe.
- \*3: Để biết chi tiết về các chức năng và hoạt động của cụm đồng hồ, vui lòng tham khảo Hướng dẫn sử dụng xe.

Xem tiếp ở trang sau ⇒

⇒ Tiếp tục từ trang trước

- Chức năng tránh chệch làn đường được thiết kế để sử dụng trên đường cao tốc, đường có thu phí và các loại đường hạn chế lưu thông tương tự. Chức năng này không nhằm sử dụng cho giao thông trong thành phố. Trong các trường hợp sau, không nên sử dụng Chức năng Tránh chệch làn đường. Làm như vậy có thể dẫn đến tai nạn.

- Đường thông thường (không phải là đường được đề cập ở trên)  
Tùy thuộc vào môi trường lái xe (độ phức tạp của đường và các yếu tố khác), hệ thống có thể không hoạt động được do yêu cầu của điều kiện giao thông, do đó có thể dẫn đến tai nạn.

- Đường có nhiều khúc cua gấp.

- Đường có giới hạn làn đường hoặc làn đường tạm thời do đang thi công,...

- Vẫn còn vạch kẻ đường cũ.

- Tránh xe đang đỗ.

- Tuyết, vũng nước hoặc chất làm tan tuyết vẫn còn trên mặt đường.

- Vết nứt hoặc dấu vết thi công vẫn còn trên mặt đường.

- Đường đóng băng, đường phủ đầy tuyết hoặc các mặt đường trơn trượt khác.

Lốp xe có thể bị trượt, gây mất kiểm soát.

- Khi có khúc cua gấp vào một giao lộ hoặc một khu vực dịch vụ, bãi đỗ xe, trạm thu phí hoặc địa điểm tương tự khác

- Tầm nhìn kém do cát, khói hoặc hơi nước bị gió thổi lên hoặc khi tầm nhìn phía trước bị che khuất do nước bắn, tuyết, bụi bắn từ các xe phía trước hoặc dòng xe đang đi tới.

- Phạm vi quan sát của camera kép bị cản trở do sương mù, tuyết, vết bẩn, sương giá, bụi bắn, vết trầy xước hoặc vết bẩn trên kính chắn gió hoặc do ánh sáng phản chiếu từ bụi bắn, v.v.

- Nước mưa hoặc bụi bắn chưa được lau hoàn toàn khỏi kính chắn gió. Camera kép có thể không phát hiện thấy các làn đường.

- Tầm nhìn của camera kép bị che khuất (ví dụ như có cano trên nóc xe).

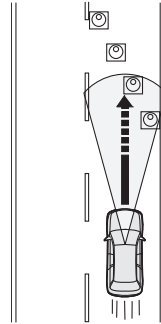

H00463

- Camera kép có thể gặp khó khăn trong việc phát hiện vạch kẻ đường trong những điều kiện sau và hệ thống có thể hoạt động không chính xác.
  - Lái xe vào ban đêm hoặc trong đường hầm mà không bật đèn pha
  - Thời tiết xấu (ví dụ: mưa lớn, bão tuyết hoặc sương mù dày)
  - Mặt đường ướt và lóa bởi ánh sáng phản chiếu.
  - Có các vạch kẻ đường khác trên làn đường đang đi (mũi tên, chữ cái,...).
  - Khoảng cách giữa xe của bạn và xe phía trước rất ngắn, gây khó khăn cho việc phát hiện vạch kẻ đường.
  - Một xe chuyển qua từ làn đường bên cạnh hoặc xe phía trước chuyển làn đường.
  - Hình dạng khúc cua trên đường đột ngột thay đổi.
  - Bóng của rào chắn hoặc các vật thể tương tự chổng chéo lên vạch kẻ đường.
  - Có ánh sáng mạnh từ phía trước (ánh sáng mặt trời hoặc đèn pha của các loại xe đang tới,...).
  - Chiều ngang của làn đường quá hẹp hoặc quá rộng.
  - Chiều ngang của làn đường thay đổi
  - Camera kép có thể gặp khó khăn trong việc phát hiện làn đường do khả năng của thiết bị.
    - Không có vạch kẻ đường hoặc vạch kẻ đường mờ.
    - Vạch kẻ đường được sơn màu vàng.
    - Vạch kẻ đường có màu tương tự với mặt đường.
    - Vạch kẻ đường được vẽ song song.
    - Chiều rộng của vạch kẻ đường quá hẹp.
    - Vạch không phải là vạch kẻ đường được vẽ trên đường.
    - Vạch kẻ đường giao với tường và cột.

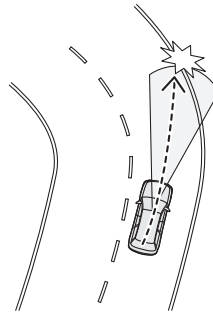

H00465

Xem tiếp ở trang sau ⇒

⇒ Tiếp tục từ trang trước

- Hình dạng vạch kẻ đường đột ngột thay đổi (lối vào/ra một khúc cua, đường quanh co,...).

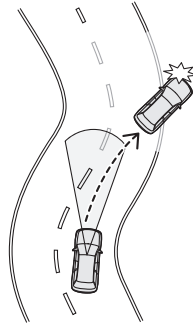

H00464

- Đi vào làn đường dẫn đến giao lộ, khu vực dịch vụ hoặc bãi đỗ xe
- Có lề đường hoặc tường trong làn đường dừng khẩn cấp.
- Độ sáng thay đổi, chẳng hạn như ở lối vào hoặc ra hầm hoặc khi lái xe dưới cầu vượt.
- Chất lỏng chưa được lau sạch hoàn toàn khỏi kính chắn gió trong hoặc sau khi rửa kính.

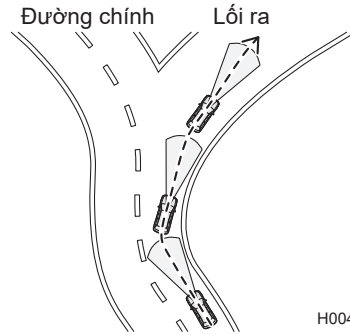

H00468



### THẬN TRỌNG

- Chức năng tránh chệch làn đường có thể không hoạt động tối ưu trong các điều kiện sau. Ngoài ra, Chức năng tránh chệch làn đường có thể sẽ không hoạt động hoặc hoạt động có thể bị hủy.
  - Ngay sau khi trọng lượng xe thay đổi đáng kể
  - Ngay sau khi thay lốp hoặc điều chỉnh áp suất lốp
  - Ngay sau khi điều chỉnh, sửa chữa hoặc thay thế camera hoặc các bộ phận liên quan
  - Ngay sau khi sửa chữa hoặc thay thế hệ thống treo hoặc hệ thống lái
  - Sử dụng lốp xe mùa đông hoặc lốp không phải là chính hãng SUBARU.
  - Xe đang đi trong thời tiết có gió tạt ngang.
  - Độ dốc của đường thay đổi đột ngột (lên dốc hoặc xuống dốc).
  - Độ dốc theo hướng giao nhau trên đường thay đổi lớn hoặc đột ngột.
  - Mặt đường không đồng đều, quanh co và có vết nứt
  - Độ tăng tốc/giảm tốc cao.
- Ngay sau khi khởi động động cơ trong khi nhiệt độ bên ngoài thấp.
- Nhiệt độ bên ngoài cao.
- Khi không sử dụng Chức năng tránh chệch làn đường, hãy tắt công tắc (Chức năng tránh chệch làn đường). Nếu bật công tắc này, chức năng có thể hoạt động bất ngờ, khiến xảy ra tai nạn.  
⇒ Trang 121
- Nếu bật công tắc (Chức năng tránh chệch làn đường), công suất hoạt động của hệ thống lái trợ lực điện có thể thay đổi.



### LƯU Ý

- Nếu Chức năng tránh chệch làn đường hoạt động liên tục trong một thời gian dài, âm thanh cảnh báo sẽ phát ra và màn hình nhắc nhở sẽ hiển thị trên màn hình cụm đồng hồ.
- Nếu Chức năng tránh chệch làn đường hoạt động liên tục và lái xe không điều khiển vô lăng, âm thanh cảnh báo sẽ vang lên và màn hình nhắc nhở sẽ hiển thị trên màn hình cụm đồng hồ. Tùy thuộc vào số lần chức năng đã hoạt động, âm thanh cảnh báo có thể tiếp tục phát ra ngay cả sau khi Chức năng tránh chệch làn đường đã dừng hoạt động.
- Nếu Chức năng tránh chệch làn đường không hoạt động trong một khoảng thời gian nhất định hoặc khi Chức năng tránh chệch làn đường bị hủy, âm thanh cảnh báo sẽ ngắt.

## Hướng dẫn sử dụng Chức năng tránh chệch làn đường

Thao tác trên màn hình thông tin trung tâm để bật Chức năng tránh chệch làn đường.

Bật chức năng này bằng cách chọn “All Functions” (Tất cả các chức năng) hoặc “Only Lane Departure Prevention Function” (Chỉ chức năng tránh chệch làn đường) trên màn hình “Lane Departure” (Chệch làn đường) của hệ thống EyeSight.

⇒ Trang 160

Khi Chức năng tránh chệch làn đường bật, đèn chỉ báo làn đường (xám) và đèn chỉ báo ở xe bạn sẽ hiển thị trên màn hình cụm đồng hồ.

Đèn chỉ báo làn đường (xám)

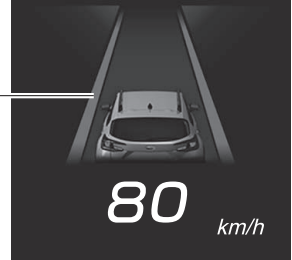

H00615

Chức năng tránh chệch làn đường sẽ chuyển sang trạng thái chờ và đèn chỉ báo làn đường (trắng) sẽ sáng lên khi tất cả các điều kiện sau được đáp ứng.

- Tốc độ xe nằm trong khoảng từ 60 km/h (37 mph) đến 200 km/h (125 mph).
- Hệ thống đang phát hiện vạch kẻ đường.
- Chức năng định tâm làn đường đang không hoạt động.
- Người lái xe đang điều khiển vô lăng.
- Trên đường có chiều rộng làn đường là trong khoảng từ 3 m (10 ft) đến 4 m (13 ft)
- Khi lái xe trên đường thẳng hoặc đường hơi cong
- Khi lái xe gần trung tâm làn đường

Trắng

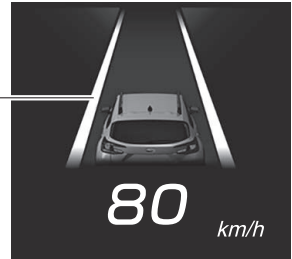

H00616

Khi xe sắp chệch khỏi làn đường, Chức năng tránh chệch làn đường bắt đầu hoạt động và đèn chỉ báo làn đường sẽ chuyển từ trắng sang màu vàng ở phía bên chức năng tránh chệch làn đường được kích hoạt

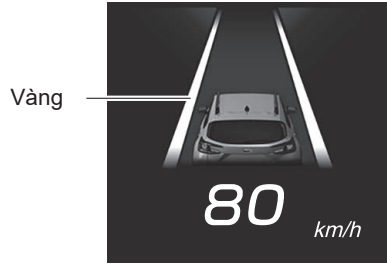

H00617

### LƯU Ý

- Nếu bạn chỉ đặt nhẹ tay lên vô lăng trong một khoảng thời gian nhất định hoặc nếu bạn không điều khiển vô lăng, chức năng này sẽ tạm thời bị hủy. Ngoài ra, thông báo hủy Chức năng tránh chệch làn đường sẽ được hiển thị trên màn hình cụm đồng hồ.
- Chức năng tránh chệch làn đường hoạt động khi hệ thống xác định rằng xe sẽ bị chệch khỏi làn đường nếu bạn không thay đổi cách lái. Vì vậy, Chức năng này sẽ hoạt động trước chức năng Cảnh báo chệch làn đường (⇒ trang 130). Hoạt động của chức năng này có thể phụ thuộc vào môi trường xung quanh và điều kiện đường sá.
- Đèn chỉ báo làn đường ở trạng thái chờ và đang hoạt động có thể sẽ chỉ sáng bên trái hoặc bên phải.
- Trạng thái ON/OFF (BẬT/TẮT) của Chức năng tránh chệch làn đường được khôi phục khi khởi động lại động cơ.
- Nếu  (đèn chỉ báo Chức năng định tâm làn đường) (trắng) sáng trong khi đang bật Kiểm soát hành trình thích ứng, Chức năng tránh chệch làn đường sẽ không kích hoạt.

## ■ Hủy bỏ Chức năng tránh chệch làn đường

### ● Hủy bằng thao tác của người lái xe

Bất kỳ thao tác nào sau đây đều sẽ tạm thời hủy Chức năng tránh chệch làn đường.



Trong khi tạm thời hủy chức năng này, đèn chỉ báo làn đường sẽ chuyển sang màu xám.

- Đạp mạnh bàn đạp phanh
- Sử dụng cần gạt đèn chỉ báo rẽ
- Hệ thống xác định rằng người lái sử dụng vô lăng để thay đổi làn đường.
- Bật công tắc đèn nhấp nháy cảnh báo nguy hiểm

### ● Hệ thống tự động hủy

Trong các điều kiện sau, Chức năng tránh chệch làn đường sẽ tạm thời bị hủy.

Khi chức năng này bị hủy tạm thời, đèn chỉ báo làn đường sẽ chuyển sang màu xám.

- Hệ thống không phát hiện thấy vạch kẻ đường.
- Tốc độ xe thấp hơn 60 km/h (37 mph) hoặc lớn hơn 205 km/h (128 mph).
- Hệ thống kiểm soát cân bằng thân xe hoặc Chức năng kiểm soát lực kéo được kích hoạt.
- Bất kỳ cửa nào (trừ cửa cốp sau) mở.
- Người lái xe chưa thắt dây an toàn.
- Sử dụng phanh tay điện tử.
- Cần số được di chuyển đến vị trí khác ngoài "D" hoặc "M".
  - Chức năng tránh chệch làn đường có thể hoạt động trở lại sau khi cần số trở lại vị trí "D" hoặc "M".
- Khi vào khúc cua gấp
- Lái xe trên khúc cua gấp
- Do điều kiện đường sá
- Do một hệ thống khác đang hoạt động
- Hệ thống EyeSight gặp trục trặc.  (Đèn cảnh báo EyeSight: Vàng)
  - ⇒ Trang 155
- Hệ thống EyeSight tạm thời dừng hoạt động.  (Đèn chỉ báo tạm dừng hệ thống EyeSight: Trắng)
  - ⇒ Trang 157



- Hệ thống không phát hiện thấy người lái xe điều khiển vô lăng trong một khoảng thời gian nhất định.
  - Khi hệ thống không phát hiện thấy có thao tác lái, màn hình nhắc nhở sẽ hiển thị trên màn hình cụm đồng hồ. Màn hình nhắc nhở sẽ tiếp tục xuất hiện cho đến khi hệ thống phát hiện thấy thao tác điều khiển vô lăng.



H00619

Nếu hệ thống vẫn không phát hiện thấy bất kỳ thao tác lái xe, Chức năng tránh chệch làn đường sẽ tạm hủy. Hệ thống thông báo cho người lái xe bằng màn hình nhắc nhở trên màn hình cụm đồng hồ và thông báo (1 tiếng bíp ngắn và 1 tiếng bíp dài).



H00618

## Tắt Chức năng tránh chệch làn đường

Thao tác trên màn hình thông tin trung tâm để tắt Chức năng tránh chệch làn đường.

Tắt chức năng này bằng cách chọn "Warning Buzzer Only" (Chỉ cảnh báo bằng âm thanh) hoặc "OFF" (tắt) trên màn hình "Lane Departure" (Chệch làn đường) trong phần cài đặt hệ thống EyeSight.

⇒ Trang 160

Đèn chỉ báo làn đường và đèn chỉ báo của xe tắt trên màn hình cụm đồng hồ.

# Hệ thống kiểm soát bướm ga tránh va chạm

Khi phát hiện chướng ngại vật phía trước xe và xe dừng lại hoặc đang đi rất chậm, nếu hệ thống xác định rằng chân ga đã bị đạp nhiều hơn cần thiết (do lỗi người lái), hệ thống sẽ hạn chế công suất động cơ và đảm bảo xe chuyển động về phía trước chậm hơn bình thường để giúp người lái có thêm thời gian để phanh hoặc phản ứng.

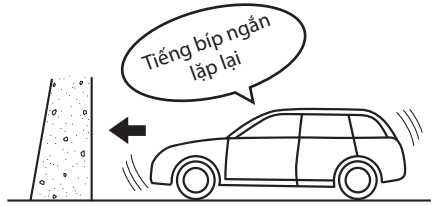

H00440

Trong quá trình vận hành hệ thống, vài tiếng bíp ngắn sẽ phát ra liên tục và màn hình nhắc nhở sẽ được hiển thị.

Chức năng này chỉ kích hoạt khi cần số ở vị trí "D" hoặc "M".

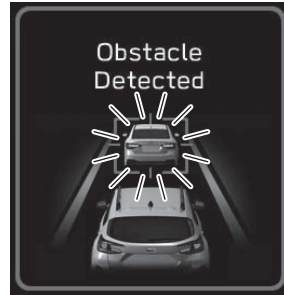

H00621



## CẢNH BÁO

**Không nên quá phụ thuộc vào Hệ thống kiểm soát bướm ga tránh va chạm. Hệ thống kiểm soát bướm ga tránh va chạm không được thiết kế để giúp người lái tránh va chạm trong mọi tình huống. Luôn kiểm tra cần số và vị trí bàn đạp cũng như môi trường xung quanh trước khi khởi động và vận hành xe. Việc chỉ dựa vào Hệ thống kiểm soát bướm ga tránh va chạm có thể dẫn đến tai nạn.**

- Hệ thống kiểm soát bướm ga tránh va chạm không được thiết kế để giữ xe ở trạng thái dừng.
- Hệ thống kiểm soát bướm ga tránh va chạm sẽ không làm giảm khả năng tăng tốc trong tất cả các điều kiện. Hệ thống này cũng không được thiết kế để tránh va chạm.
- Hệ thống kiểm soát bướm ga tránh va chạm sẽ hoạt động khi phát hiện chướng ngại vật phía trước. Tuy nhiên, chức năng này sẽ không làm giảm gia tốc trong trường hợp không phát hiện thấy chướng ngại vật (ví dụ như khi đến gần một vách đá).
- Không cố ý đạp bàn đạp ga quá mức khi có chướng ngại vật gần đó. Nếu người lái chỉ dựa vào Hệ thống kiểm soát bướm ga tránh va chạm để kiểm soát khả năng tăng tốc, việc va chạm có thể sẽ xảy ra.

- Nếu xe của bạn bị kẹt trên đường băng qua đường sắt và bạn đang cố thoát ra bằng cách lái xe qua rào chắn, camera kép có thể nhận diện rào chắn là chướng ngại vật và Hệ thống kiểm soát bướm ga tránh va chạm có thể kích hoạt. Trong trường hợp này, hãy giữ bình tĩnh và tiếp tục nhấn bàn đạp ga hoặc tắt hệ thống kiểm soát bướm ga tránh va chạm. ⇒ Trang 128
- Hệ thống kiểm soát bướm ga tránh va chạm có thể không kích hoạt tùy thuộc vào các điều kiện sau:
  - Khoảng cách giữa xe của bạn và chướng ngại vật, chênh lệch tốc độ và độ lệch theo chiều ngang
  - Trạng thái nhận dạng của camera képCụ thể, chức năng này có thể không được kích hoạt trong các trường hợp sau:
  - Thời tiết xấu (ví dụ: mưa to, bão tuyết hoặc sương mù dày đặc)
  - Tầm nhìn kém do cát, khói hoặc hơi nước bị gió thổi lên hoặc khi tầm nhìn phía trước bị che khuất do nước bắn, tuyết, bụi bắn từ các xe phía trước hoặc dòng xe đang đi tới.
  - Trong khu vực tối (bãi đỗ xe trong nhà,...)
  - Có chướng ngại vật nằm ngoài phạm vi chiếu sáng của đèn pha.
  - Có ánh sáng mạnh từ phía trước (ví dụ như ánh sáng mặt trời lúc bình minh hoàng hôn hoặc chùm ánh sáng của đèn pha,...).
  - Phạm vi quan sát của camera kép bị cản trở do sương mù, tuyết, vết bẩn, sương giá, bụi bẩn, vết trầy xước hoặc vết bẩn trên kính chắn gió hoặc do ánh sáng phản chiếu từ bụi bẩn, v.v.
  - Chất lỏng chưa được lau sạch hoàn toàn khỏi kính chắn gió trong hoặc sau khi rửa kính.
  - Không thể nhận dạng chính xác các chướng ngại vật do giọt nước mưa, nước rửa kính hoặc cần gạt nước cản trở tầm nhìn của camera kép.
  - Tầm nhìn của camera kép bị che khuất (ví dụ như có cano trên nóc xe).
  - Các chướng ngại vật có độ cao thấp (tường thấp, rào chắn va chạm, các loại xe thấp,...)
  - Kích thước và chiều cao của chướng ngại vật nhỏ hơn giới hạn khả năng nhận dạng của camera kép.
    - Với động vật nhỏ hoặc trẻ em
    - Với người đi bộ đang ngồi hoặc nằm

Xem tiếp ở trang sau ⇒

⇒ Tiếp tục từ trang trước

- Phần phía sau gần với xe của bạn nhất quá hẹp hoặc quá gần (chẳng hạn như rơ moóc hoặc xe đang tới). Hệ thống có thể không nhận ra được phần đó thuộc xe gần bạn nhất.

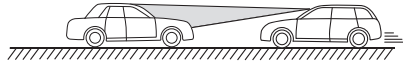
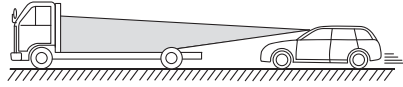

- Phía trước có hàng rào hoặc tường,... có hoa văn đồng nhất (hoa văn sọc, gạch,...) hoặc không có hoa văn.
- Có gương kính, cửa kính hoặc gương ở phía trước.
- Khi một chướng ngại vật (một xe khác, xe máy, người đi xe đạp, người đi bộ, động vật hoặc trẻ em,...) chen ngang từ bên cạnh hoặc xuất hiện đột ngột.

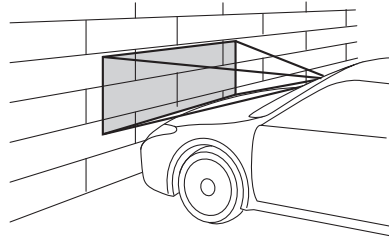

S02134

H00996

- Xe của bạn ở ngay sau một vật cản sau khi chuyển làn đường.
  - Khi lái xe trên khúc cua gấp, dốc lên hoặc xuống có độ dốc cao.
  - Xe bị nghiêng một cách nghiêm trọng do hàng hóa hoặc các yếu tố khác.
  - Độ sáng thay đổi, chẳng hạn như ở lối vào hoặc ra hầm hoặc khi lái xe dưới cầu vượt.
  - Đèn hậu của xe phía trước không sáng vào buổi tối hoặc trong đường hầm.
  - Khi bên ngoài tối đen và không có vật thể nào ở khu vực xung quanh.
  - Khi khu vực xung quanh có màu gần như đồng nhất (ví dụ như ở nơi có tuyết rơi).
- Khi hệ thống xác định rằng hành động của người lái xe là hành động tránh va chạm.
- Vì sự an toàn của bạn, không nên tự kiểm tra Hệ thống kiểm soát bướm ga tránh va chạm. Hệ thống có thể hoạt động không chính xác và dẫn đến tai nạn.

**⚠ THẬN TRỌNG**

- Trong các tình huống sau, hãy tắt Hệ thống kiểm soát bướm ga tránh va chạm. Nếu không, Hệ thống kiểm soát bướm ga tránh va chạm có thể kích hoạt bất ngờ.
  - ⇒ Trang 128
  - Khi xe đang được kéo.
  - Khi xe đang được đưa lên phương tiện vận chuyển.
  - Khi sử dụng dụng cụ kiểm nghiệm xe, con lăn tự do hoặc thiết bị tương tự.
  - Khi một thợ máy nâng xe lên, khởi động động cơ và các bánh xe quay một cách tự do.
  - Khi lái xe trên đường đua
  - Khi đi qua các biển ngữ được treo trên cao, cờ hoặc cành cây
  - Khi thăm thực vật dày/cao tiếp xúc với xe.
- Hệ thống kiểm soát bướm ga tránh va chạm có thể kích hoạt trong các tình huống sau. Do đó, hãy tập trung để lái xe an toàn.
  - Xe của bạn gần với xe phía trước.
  - Đi qua cổng tự động
  - Không thể phân biệt giữa hình phản chiếu hoặc dấu vết trên tường hoặc mặt đường phía trước xe và vật cản xác định
  - Xe của bạn ở vị trí mà độ dốc của đường thay đổi liên tục.

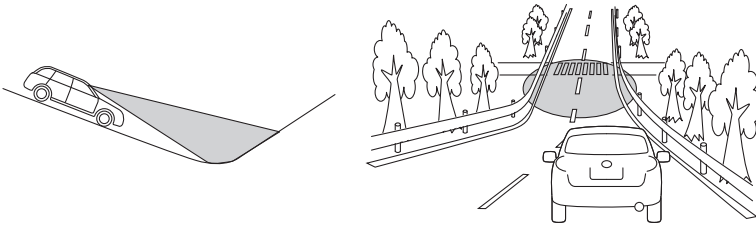

S01264

Xem tiếp ở trang sau ⇒

⇒ Tiếp tục từ trang trước

- Khi đi qua hơi nước hoặc khói dày
- Khi có thể nhìn thấy rõ khí thải ra từ xe ở phía trước trong thời tiết lạnh

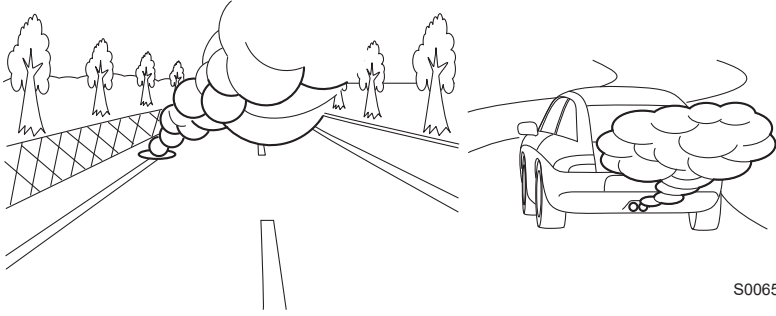

- Khi đi qua nước phun từ vòi phun hoặc vòi phun nước dọn tuyết trên đường

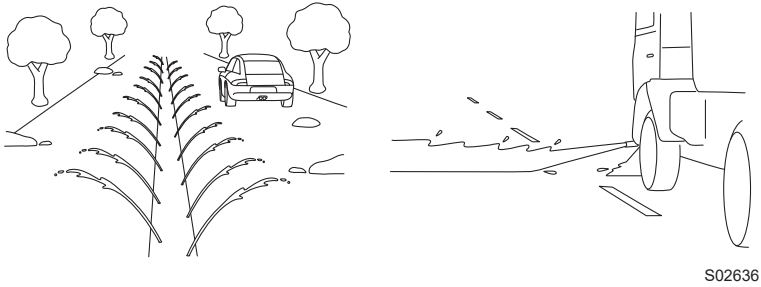

- Khi lái xe trong thời tiết bất lợi, ví dụ như tuyết rơi dày hoặc bão tuyết
- Khi có chướng ngại vật trên khúc cua hoặc giao lộ.
- Bạn đang vượt sát bên cạnh một xe, chướng ngại vật hoặc cây.
- Khi dừng rất gần tường hoặc xe phía trước

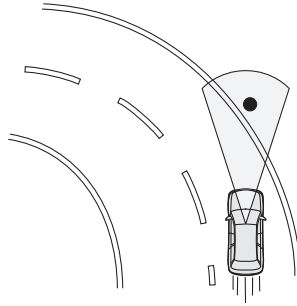

S02669



### LƯU Ý

- Khi đạp bàn đạp ga trong khoảng 3 giây, Hệ thống kiểm soát bướm ga tránh va chạm sẽ được nhả dần dần.
- Khi Hệ thống phanh tránh va chạm tắt, Hệ thống kiểm soát bướm ga tránh va chạm cũng sẽ tắt.

⇒ Trang 62

## Bật/tắt Hệ thống kiểm soát bướm ga tránh va chạm

Thao tác trên màn hình thông tin trung tâm để bật/tắt Hệ thống kiểm soát bướm ga tránh va chạm. Bật chức năng này bằng cách chọn “Setting ON” (bật) trên màn hình “Pre-Collision Braking” (Phanh tránh va chạm) trong phần cài đặt hệ thống EyeSight. Tắt chức năng này bằng cách chọn “Setting OFF” (tắt) trên màn hình “Pre-Collision Braking” (Phanh tránh va chạm) trong phần cài đặt hệ thống EyeSight.

⇒ Trang 160

Nếu Kiểm soát bướm ga tránh va chạm tắt, đèn chỉ báo  Hệ thống phanh tránh va chạm OFF (tắt) sẽ bật sáng trên bảng điều khiển.

Nếu Kiểm soát bướm ga tránh va chạm Bật, đèn chỉ báo  Hệ thống phanh tránh va chạm OFF (tắt) sẽ tắt trên bảng điều khiển.

### LƯU Ý



- Cài đặt bật/tắt cho hệ thống Kiểm soát bướm ga tránh va chạm phối hợp với Hệ thống phanh tránh va chạm và Hệ thống đánh lái khẩn cấp tự động (Nếu được trang bị).
- Ngay cả khi Hệ thống kiểm soát bướm ga tránh va chạm tắt, nếu động cơ tắt và khởi động lại, Hệ thống kiểm soát bướm ga tránh va chạm sẽ bật trở lại. Cài đặt mặc định của hệ thống luôn là bật khi xe được khởi động lại.



## Đèn chỉ báo Hệ thống phanh tránh va chạm OFF (tắt)

Đèn chỉ báo này bật sáng khi công tắc khóa điện chuyển sang vị trí ON và tắt sau khoảng 10 giây kể từ khi động cơ khởi động. Đèn chỉ báo này bật sáng khi tắt Hệ thống phanh tránh va chạm và Hệ thống kiểm soát bướm ga tránh va chạm tắt.

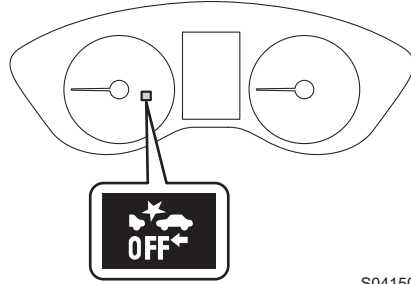

Đèn chỉ báo này cũng sáng trong các trường hợp sau.

- Khi hệ thống EyeSight gặp trục trặc.  (Đèn cảnh báo EyeSight: Vàng)  
⇒ Trang 155
- Hệ thống EyeSight tạm dừng hoạt động.  (Đèn chỉ báo tạm dừng hệ thống EyeSight: Trắng)  
⇒ Trang 157



S04150

### LƯU Ý

- Nếu  đèn chỉ báo Hệ thống phanh tránh va chạm OFF (Tắt) bật sáng,  đèn chỉ báo Hệ thống đánh lái khẩn cấp tự động OFF (Tắt) cũng sẽ bật sáng.  
⇒ Trang 61
- Khi  đèn chỉ báo Hệ thống phanh tránh va chạm OFF (Tắt) bật sáng, Hệ thống phanh tránh va chạm (bao gồm cả chức năng Hỗ trợ phanh tránh va chạm), Hệ thống đánh lái khẩn cấp tự động và Hệ thống kiểm soát bướm ga tránh va chạm sẽ không hoạt động.

# Cảnh báo chệch làn đường

Khi tốc độ xe đạt khoảng 50km/h (30 mph) trở lên, chức năng này sẽ cảnh báo người lái nếu hệ thống phát hiện ra xe có khả năng đi chệch khỏi làn đường giao thông.

Khi hệ thống cảnh báo tránh chệch làn đường kích hoạt, 3 tiếng bíp ngắn cảnh báo sẽ phát ra và màn hình nhắc nhở sẽ được hiển thị.

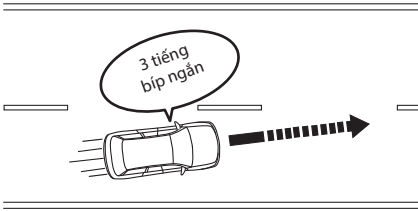

S03878



H00622

\*: Hình minh họa thể hiện một chiếc xe sắp vượt qua vạch kẻ đường bên trái.



## CẢNH BÁO

- Không phải trong điều kiện nào Chức năng Cảnh báo chệch làn đường cũng hoạt động. Chức năng này cũng sẽ không tự động đưa xe trở lại làn đường ban đầu. Nếu người lái chỉ dựa vào chức năng Cảnh báo chệch làn đường để giữ xe đi đúng làn đường, việc đi chệch làn đường vẫn có thể xảy ra và dẫn đến tai nạn.

Chức năng Cảnh báo chệch làn đường được kích hoạt khi phát hiện thấy vạch kẻ đường. Tuy nhiên, chức năng này không thể phát hiện các góc đường (làn đường dừng khẩn cấp hoặc rãnh,...) để cảnh báo người lái xe.

- Camera kép có thể gặp khó khăn trong việc phát hiện vạch kẻ đường trong những điều kiện sau và hệ thống có thể hoạt động không chính xác.
  - Lái xe vào ban đêm hoặc trong đường hầm mà không bật đèn pha
  - Thời tiết xấu (ví dụ: mưa lớn, bão tuyết hoặc sương mù dày)
  - Mặt đường ướt và lóa bởi ánh sáng phản chiếu.
  - Có các vạch kẻ đường khác trên làn đường đang đi (mũi tên, chữ cái,...).
  - Khoảng cách giữa xe của bạn và xe phía trước rất ngắn, gây khó khăn cho việc phát hiện vạch kẻ đường.
  - Một xe chuyển qua từ làn đường bên cạnh hoặc xe phía trước chuyển làn đường.
  - Hình dạng khúc cua trên đường đột ngột thay đổi.
  - Bóng của rào chắn hoặc các vật thể tương tự chổng chéo lên vạch kẻ đường.
  - Có ánh sáng mạnh từ phía trước (ánh sáng mặt trời hoặc đèn pha của các loại xe đang tới,...).
  - Chiều ngang của làn đường quá hẹp hoặc quá rộng.
  - Chiều ngang của làn đường thay đổi
  - Camera kép có thể gặp khó khăn trong việc phát hiện làn đường do khả năng của thiết bị.
    - Không có vạch kẻ đường hoặc vạch kẻ đường mờ.
    - Vạch kẻ đường được sơn màu vàng.
    - Vạch kẻ đường có màu tương tự với mặt đường.
    - Vạch kẻ đường được vẽ chổng lên nhau.
    - Chiều rộng của vạch kẻ đường quá hẹp.
    - Vạch không phải là vạch kẻ đường được vẽ trên đường.
    - Vạch kẻ đường giao với tường và cột.

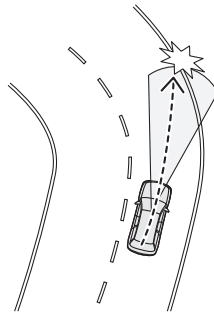

H00465

Xem tiếp ở trang sau ⇒

⇒ Tiếp tục từ trang trước

- Hình dạng vạch kẻ đường đột ngột thay đổi (lối vào/ra một khúc cua, đường quanh co,...).
- Có lề đường hoặc tường trong làn đường dừng khẩn cấp.
- Độ sáng thay đổi, chẳng hạn như ở lối vào hoặc ra hầm hoặc khi lái xe dưới cầu vượt.
- Chất lỏng chưa được lau sạch hoàn toàn khỏi kính chắn gió trong hoặc sau khi rửa kính.
- Xe bị nghiêng một cách nghiêm trọng do hàng hóa trên xe hoặc các yếu tố khác.
- Tuyết, vũng nước hoặc tuyết tan vẫn còn trên mặt đường.
- Tầm nhìn kém do cát, khói hoặc hơi nước bị gió thổi lên hoặc khi tầm nhìn phía trước bị che khuất do nước bắn, tuyết, bụi bắn từ các xe phía trước hoặc dòng xe đang đi tới.
- Phạm vi quan sát của camera kép bị cản trở do sương mù, tuyết, vết bẩn, sương giá, bụi bắn, vết trầy xước hoặc vết bẩn trên kính chắn gió hoặc do ánh sáng phản chiếu từ bụi bắn, v.v.
- Nước mưa hoặc bụi bắn chưa được lau hoàn toàn khỏi kính chắn gió. Camera kép có thể không phát hiện thấy các làn đường hoặc xe đang đi tới.
- Tầm nhìn của camera kép bị che khuất (ví dụ như có cano trên nóc xe).

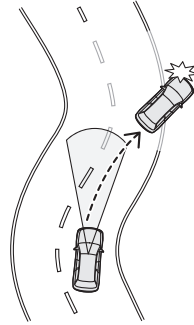

H00464

**THẬN TRỌNG**

Trong các tình huống sau, chức năng Cảnh báo chệch làn đường có thể không được kích hoạt:

- Tốc độ xe xấp xỉ 50 km/h (30 mph) hoặc thấp hơn.
- Khi vô lăng quay đáng kể theo hướng ngược lại.
- Độ dốc của đường thay đổi đột ngột (lên dốc hoặc xuống dốc).
- Lái xe trên khúc cua gấp
- Khi đạp bàn đạp phanh hoặc ngay sau khi đạp bàn đạp phanh.
- Đèn chỉ báo rẽ đang hoạt động.
- Trong khoảng 3 giây sau khi cần gạt đèn chỉ báo rẽ trở về vị trí ban đầu
- Khi xe chưa trở lại vào trong làn đường sau khi chức năng Cảnh báo chệch làn đường được kích hoạt

**LƯU Ý**

- Các tình huống sau đây có thể khiến cho việc phát hiện làn đường không chính xác và chức năng Cảnh báo chệch làn đường bị lỗi.
    - Có vết lốp xe trên đường ướt hoặc đường phủ đầy tuyết.
    - Có ranh giới giữa tuyết và nhựa đường hoặc dấu vết sửa chữa đường....
    - Có bóng của rào chắn.
    - Vạch kẻ đường được vẽ song song.
    - Có một số vạch kẻ đường còn lại do thi công trên đường hoặc vạch kẻ từ đường cũ.
  - Cảnh báo chệch làn đường xác định thời điểm kích hoạt cảnh báo dựa trên nhiều yếu tố, chẳng hạn như vận tốc của xe khi tiến gần đến vạch kẻ đường. Do đó, vị trí kích hoạt cảnh báo có thể thay đổi.
  - Khi  (đèn chỉ báo chức năng Cảnh báo chệch làn đường OFF (tắt)) sáng, chức năng Cảnh báo chệch làn đường sẽ không hoạt động.
- ⇒ Trang 134

## Bật/tắt chức năng Cảnh báo chệch làn đường

Thao tác trên màn hình thông tin trung tâm để bật/tắt chức năng Cảnh báo chệch làn đường. Bật chức năng này bằng cách chọn “All Functions” (Tắt cả các chức năng) hoặc “Buzzer Only” (Chỉ cảnh báo bằng âm thanh) trên màn hình “Lane Departure” (Chệch làn đường) trong phần cài đặt hệ thống EyeSight.

Tắt chức năng này bằng cách chọn “Lane Departure Prevention Function Only” (chỉ sử dụng Chức năng tránh chệch làn đường) trên màn hình “Lane Departure” (Chệch làn đường) trong phần cài đặt hệ thống EyeSight.

⇒ Trang 160

Nếu cảnh báo chệch làn đường tắt,  (đèn Cảnh báo chệch làn đường OFF (Tắt)) sáng trên bảng táp-lô.

Nếu cảnh báo chệch làn đường bật,  (đèn Cảnh báo chệch làn đường ON (Bật)) tắt trên bảng táp-lô.

### LƯU Ý

- Cài đặt bật/tắt của Cảnh báo chệch làn đường hoạt động song song với Cảnh báo đảo làn đường.
- Trạng thái BẬT/TẮT của chức năng Cảnh báo chệch làn đường được khôi phục khi bạn khởi động lại động cơ.

## Đèn chỉ báo chức năng Cảnh báo chệch làn đường OFF (tắt)

Đèn chỉ báo sẽ sáng lên khi công tắc khóa điện chuyển sang vị trí ON, và vài giây sau khi động cơ khởi động, đèn sẽ tắt hay vẫn sáng tùy theo trạng thái hiện tại (BẬT hoặc TẮT). Đèn chỉ báo này sáng lên khi Cảnh báo chệch làn đường và Cảnh báo đảo làn đường tắt. Đèn chỉ báo này cũng sáng trong các trường hợp sau.

- Hệ thống EyeSight gặp trục trặc.

 (Đèn cảnh báo EyeSight: Vàng)

⇒ Trang 155

-  (Hệ thống EyeSight tạm thời dừng hoạt động: Trắng)

⇒ Trang 157

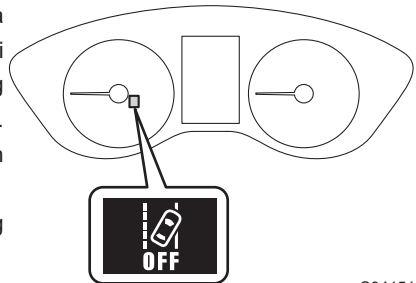

S04151

# Cảnh báo đảo làn đường

Chức năng này giúp phát hiện việc xe có dấu hiệu chao đảo hoặc bị trôi trong làn đường và cảnh báo cho người lái xe. Khi kích hoạt cảnh báo đảo làn đường, vòi tiếng bíp ngắn sẽ phát ra và màn hình nhắc nhở sẽ được hiển thị.

Chức năng này kích hoạt khi tốc độ xe vượt quá khoảng 60 km/h (37 mph) và tắt khi tốc độ xe giảm xuống dưới khoảng 40 km/h (25 mph). Chức năng này sẽ kích hoạt lại khi tốc độ xe tăng lên vượt quá khoảng 60 km/h (37 mph).

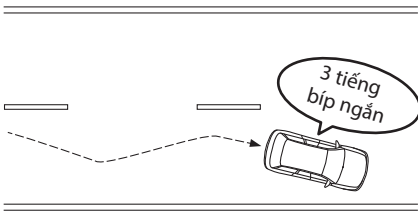

S03879



H00623

\*: Các vạch ở bên phải và bên trái làn lượt nhấp nháy.

## CẢNH BÁO

- Không phải trong điều kiện nào Chức năng Cảnh báo đảo làn đường cũng hoạt động. Chức năng này cũng sẽ không tự động khắc phục việc đảo làn đường. Nếu người lái chỉ dựa vào Cảnh báo đảo làn đường để tránh xe bị chao đảo, tai nạn có thể xảy ra.
- Camera kép có thể gặp khó khăn trong việc phát hiện vạch kẻ đường trong những điều kiện sau và hệ thống có thể hoạt động không chính xác.
  - Lái xe vào ban đêm hoặc trong đường hầm mà không bật đèn pha
  - Thời tiết xấu (ví dụ: mưa lớn, bão tuyết hoặc sương mù dày)
  - Mặt đường ướt và lóa bởi ánh sáng phản chiếu.
  - Có các vạch kẻ đường khác trên làn đường đang đi (mũi tên, chữ cái,...).
  - Khoảng cách giữa xe của bạn và xe phía trước rất ngắn, gây khó khăn cho việc phát hiện vạch kẻ đường.
  - Một xe chuyển qua từ làn đường bên cạnh hoặc xe phía trước chuyển làn đường.

Xem tiếp ở trang sau ⇒

⇒ Tiếp tục từ trang trước

- Hình dạng khúc cua trên đường đột ngột thay đổi.
- Bóng của rào chắn hoặc các vật thể tương tự chổng chéo lên vạch kẻ đường.
- Có ánh sáng mạnh từ phía trước (ánh sáng mặt trời hoặc đèn pha của xe giao thông đang tới,...).
- Chiều ngang của làn đường quá hẹp hoặc quá rộng.
- Chiều ngang của làn đường thay đổi.

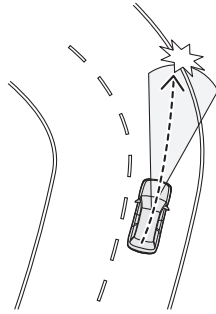

H00465

- Camera kép có thể gặp khó khăn trong việc phát hiện làn đường do khả năng của thiết bị.
  - Không có vạch kẻ đường hoặc vạch kẻ đường mờ.
  - Vạch kẻ đường được sơn màu vàng.
  - Vạch kẻ đường có màu tương tự với mặt đường
  - Chiều rộng của vạch kẻ đường quá hẹp.
  - Vạch không phải là vạch kẻ đường được vẽ trên đường.

- Hình dạng vạch kẻ đường đột ngột thay đổi (lối vào/ra một khúc cua, đường quanh co,...).
- Có lề đường hoặc tường làn đường dừng khẩn cấp.
- Độ sáng thay đổi, chẳng hạn như ở lối vào hoặc ra hầm hoặc khi lái xe dưới cầu vượt.
- Chất lỏng chưa được lau sạch hoàn toàn khỏi kính chắn gió hoặc sau khi rửa kính.

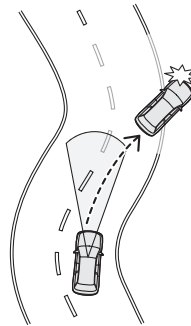

H00464



- Xe bị nghiêng một cách nghiêm trọng do hàng hóa trên xe hoặc các yếu tố khác.
- Tuyết, vũng nước hoặc tuyết tan vẫn còn trên mặt đường.
- Tầm nhìn kém do cát, khói hoặc hơi nước bị gió thổi lên hoặc khi tầm nhìn phía trước bị che khuất do nước bắn, tuyết, bụi bẩn từ các xe phía trước hoặc dòng xe đang đi tới.
- Phạm vi quan sát của camera kép bị cản trở do sương mù, tuyết, vết bẩn, sương giá, bụi bẩn, vết trầy xước hoặc vết bẩn trên kính chắn gió hoặc do ánh sáng phản chiếu từ bụi bẩn, v.v.
- Nước mưa hoặc bụi bẩn chưa được lau hoàn toàn khỏi kính chắn gió. Camera kép có thể không phát hiện thấy các làn đường hoặc xe đang đi tới.
- Tầm nhìn của camera kép bị che khuất (ví dụ như có cano trên nóc xe).



### THẬN TRỌNG

Trong các điều kiện sau đây, chức năng Cảnh báo đảo làn đường có thể không hoạt động.

- Đường quanh co
- Độ dốc của đường thay đổi đột ngột (lên dốc hoặc xuống dốc).
- Khi tốc độ xe thay đổi đáng kể.
- Ngay sau khi chuyển làn đường



### LƯU Ý

- Việc phát hiện xe chao đảo được dựa trên dữ liệu lái xe trong vài phút trước đó. Hệ thống sẽ không phát hiện được ngay sau khi xe vừa bắt đầu chao đảo. Ngoài ra, cảnh báo có thể vẫn tiếp tục trong một khoảng thời gian ngay cả sau khi xe hết chao đảo.
  - Cảnh báo đảo làn đường chỉ là một chức năng cảnh báo người lái xe. Khi người lái xe mệt mỏi, không tập trung trên đường hoặc không chú ý đến việc lái xe, hãy nghỉ ngơi thường xuyên khi cần thiết.
  - Trong các điều kiện sau đây, chức năng Cảnh báo đảo làn đường sẽ không hoạt động.
    - Chức năng định tâm làn đường đang hoạt động.
- ⇒ Trang 97
-  (Đèn chỉ báo chức năng Cảnh báo đảo làn đường OFF (tắt)) bật sáng.
- ⇒ Trang 134

## Bật/tắt chức năng Cảnh báo đảo làn đường

Thao tác trên màn hình thông tin trung tâm để bật/tắt chức năng Cảnh báo đảo làn đường. Bật chức năng này bằng cách chọn “All Functions” (Tất cả các chức năng) hoặc “Buzzer Only” (Chỉ cảnh báo bằng âm thanh) trên màn hình “Lane Departure” (Chệch làn đường) trong phần cài đặt hệ thống EyeSight.

Tắt chức năng này bằng cách chọn “Lane Departure Prevention Function Only” (chỉ sử dụng Chức năng tránh chệch làn đường) trên màn hình “Lane Departure” (Chệch làn đường) trong phần cài đặt hệ thống EyeSight.

⇒ Trang 160

Nếu cảnh báo đảo làn đường tắt,  (đèn Cảnh báo chệch làn đường OFF (Tắt)) sáng trên bảng táp-lô.

Nếu cảnh báo đảo làn đường bật,  (đèn Cảnh báo chệch làn đường OFF (Tắt)) tắt trên bảng táp-lô.

### LƯU Ý

- Cài đặt bật/tắt của Cảnh báo đảo làn đường hoạt động song song với Cảnh báo chệch làn đường.
- Trạng thái BẬT/TẮT của chức năng Cảnh báo đảo làn đường được khôi phục khi bạn khởi động lại động cơ.

## Đèn chỉ báo chức năng Cảnh báo chệch làn đường OFF (tắt)

Đèn chỉ báo sẽ sáng lên khi công tắc khóa điện chuyển sang vị trí ON, và khoảng 10 giây sau khi động cơ khởi động, đèn sẽ tắt hay vẫn sáng tùy theo vào trạng thái hiện tại (BẬT hoặc TẮT). Đèn chỉ báo này sáng lên khi Cảnh báo chệch làn đường và Cảnh báo đảo làn đường tắt.

Đèn chỉ báo này cũng sáng trong các trường hợp sau.

- Hệ thống EyeSight gặp trục trặc.  (Đèn cảnh báo EyeSight: Vàng)

⇒ Trang 155

- Hệ thống EyeSight tạm thời dừng hoạt động.  (Đèn cảnh báo EyeSight tạm thời dừng hoạt động: Trắng)

⇒ Trang 157

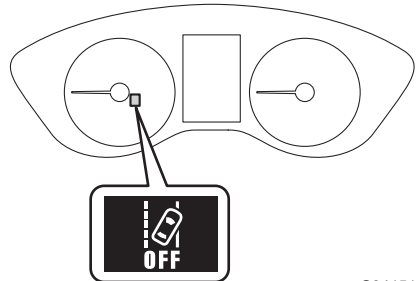

S04151

## Cảnh báo xe phía trước di chuyển

Khi xe đang dừng ở phía trước bắt đầu di chuyển, chức năng Cảnh báo xe phía trước di chuyển sẽ thông báo cho người lái bằng màn hình nhắc nhở trên màn hình cụm đồng hồ và âm thanh cảnh báo. Khi xe phía trước dừng liên tục (trong phạm vi khoảng 12 m (39 ft) và xe của bạn vẫn dừng trong vài giây hoặc lâu hơn), hệ thống tiếp tục quan sát xe phía trước và báo động này sẽ kích hoạt nếu xe phía trước tiến lên khoảng 4 m (13 ft) trở lên trong khi xe của bạn vẫn đứng yên.

Chức năng này chỉ kích hoạt khi cần số ở vị trí "D", "M" hoặc "N".

Khi chức năng Cảnh báo xe phía trước di chuyển được kích hoạt, tiếng bíp hai lần sẽ phát ra và màn hình nhắc nhở sẽ được hiển thị.

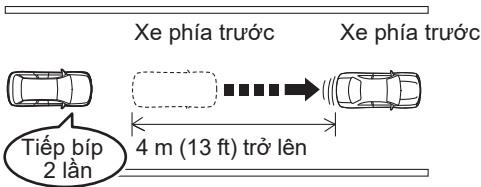

H00462



H00624





**CẢNH BÁO**

Ngay cả sau khi âm thanh cảnh báo phát ra và thông qua màn hình nhắc nhở, hãy kiểm tra cẩn thận khu vực xung quanh xe trước khi di chuyển. Việc chỉ dựa vào chức năng Cảnh báo xe phía trước di chuyển có thể dẫn đến tai nạn.



## LƯU Ý

- Có thể bật hoặc tắt cài đặt Cảnh báo xe phía trước di chuyển .  
⇒ Trang 160
- Trong các điều kiện sau đây, chức năng Cảnh báo xe phía trước di chuyển có thể được kích hoạt ngay cả khi xe phía trước chưa bắt đầu di chuyển, hoặc có thể không kích hoạt ngay cả sau khi xe phía trước bắt đầu di chuyển:
  - Một xe máy hoặc vật thể tương tự chen vào giữa xe của bạn và xe đang dừng phía trước.
  - Điều kiện thời tiết hoặc đường có thể cản trở việc phát hiện xe phía trước.
  - Khi camera kếp mất khả năng phát hiện xe phía trước.
- Trong các điều kiện sau đây, chức năng Cảnh báo xe phía trước di chuyển sẽ không kích hoạt.
  - Hệ thống EyeSight gặp trục trặc.  (Đèn cảnh báo EyeSight: Vàng)  
⇒ Trang 155
  - Hệ thống EyeSight tạm thời dừng hoạt động.  (Đèn chỉ báo tạm dừng hệ thống EyeSight: Trắng)  
⇒ Trang 157

# Kiểm soát hành trình

Kiểm soát hành trình là một hệ thống hỗ trợ lái xe nhằm cho phép lái xe thoải mái hơn trên các loại đường cao tốc. Hệ thống này có thể được sử dụng để di chuyển với tốc độ không đổi bằng cách duy trì tốc độ mà người lái xe đã thiết lập. Hãy nhớ không nên vượt quá giới hạn tốc độ cho phép.





## CẢNH BÁO

- Khi chức năng Kiểm soát hành trình hoạt động, hệ thống sẽ không thực hiện chức năng kiểm soát để duy trì khoảng cách với xe phía trước như khi sử dụng Kiểm soát hành trình thích ứng.  
Cố gắng lái xe an toàn và đạp bàn đạp phanh để giảm tốc độ khi cần thiết và đảm bảo khoảng cách an toàn với xe phía trước.
- Trong các trường hợp sau, không nên sử dụng chức năng Kiểm soát hành trình. Làm như vậy có thể dẫn đến tai nạn.
  - Đường có nhiều xe lưu thông hoặc đường có nhiều khúc cua gấp  
Có thể gặp khó khăn để duy trì tốc độ phù hợp trong điều kiện đường sá như vậy.
  - Đường bị đóng băng, phủ đầy tuyết hoặc mặt đường trơn trượt. Lốp xe có thể bị trượt, khiến xe của bạn mất kiểm soát.
  - Xuống dốc có độ dốc cao  
Xe có thể vượt quá tốc độ đã thiết lập.
  - Xuống một đoạn dốc dài.  
Phanh có thể bị quá nóng.
- Khi sử dụng Kiểm soát hành trình, luôn đặt tốc độ theo giới hạn tốc độ cho phép, lưu lượng giao thông, điều kiện đường sá và các điều kiện khác.





## THẬN TRỌNG

Khi sử dụng Kiểm soát hành trình, hãy đảm bảo kiểm tra màn hình cụm đồng hồ để xác nhận xem kiểm soát hành trình nào được chọn: Kiểm soát hành trình thích ứng hay Kiểm soát hành trình.

- Nếu Kiểm soát hành trình thích ứng được chọn,  (đèn chỉ báo Kiểm soát hành trình thích ứng) sẽ sáng.
- Nếu Kiểm soát hành trình được chọn,  (đèn chỉ báo Kiểm soát hành trình) sẽ sáng.



### LƯU Ý

- Khi chức năng Kiểm soát hành trình chính tắt và nhấn công tắc  (CRUISE), Kiểm soát hành trình thích ứng đã được kích hoạt.
- Khi Kiểm soát hành trình bật (công tắc chính), có thể chuyển đổi giữa chức năng Kiểm soát hành trình thích ứng và Kiểm soát hành trình bằng cách nhấn công tắc  /  (Cài đặt khoảng cách với xe phía trước)\*.
- \*: Để chuyển sang chức năng Kiểm soát hành trình, nhấn và giữ công tắc trong khoảng 2 giây hoặc lâu hơn.
- Có thể sử dụng Kiểm soát hành trình ngay cả khi hệ thống EyeSight tạm thời ngừng hoạt động.

## Hướng dẫn sử dụng kiểm soát hành trình thông thường

### ■ Thiết lập Kiểm soát hành trình

(1) Thiết lập Kiểm soát hành trình ở trạng thái chờ.

Nhấn công tắc  (CRUISE). Lúc này,  (đèn chỉ báo Kiểm soát hành trình thích ứng) (màu trắng), đèn chỉ báo xe của bạn và đèn chỉ báo thiết lập khoảng cách với xe phía trước được hiển thị trên màn hình hệ thống EyeSight ở màn hình cụm đồng hồ. Phần hiển thị tốc độ thiết lập cho xe sẽ hiện "-- km/h (- - MPH)".

Khi nhấn công tắc  (CRUISE), chế độ kiểm soát hành trình ban đầu luôn là Kiểm soát hành trình thích ứng.

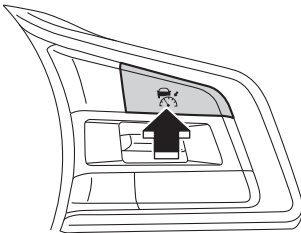

H00541

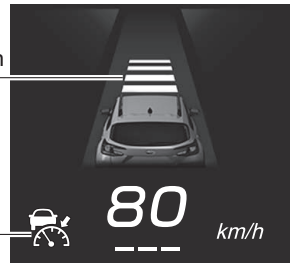

Đèn chỉ báo thiết lập khoảng cách với xe phía trước

Đèn chỉ báo Kiểm soát hành trình thích ứng (trắng)



H00635

(2) Chuyển sang Kiểm soát hành trình.

Nhấn và giữ công tắc  /  (cài đặt khoảng cách với xe phía trước) trong khoảng 2 giây hoặc lâu hơn để chuyển từ Kiểm soát hành trình thích ứng sang Kiểm soát hành trình. 1 tiếng bíp ngắn sẽ phát ra.

Lúc này, đèn chỉ báo thiết lập khoảng cách với xe phía trước ở màn hình cụm đồng hồ sẽ tắt và  (Đèn chỉ báo Kiểm soát hành trình) (trắng) sẽ được hiển thị.

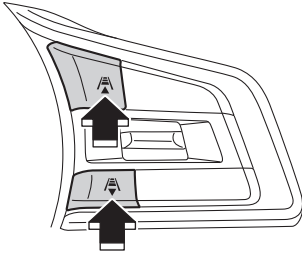

H00542

Đèn chỉ báo kiểm soát hành trình thông thường trắng

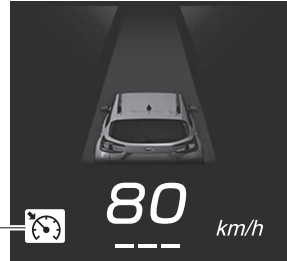

H00636

Để thiết lập trạng thái sẵn sàng:

Khi đáp ứng tất cả các điều kiện sau, **READY** (đèn chỉ báo READY) sẽ hiển thị trên màn hình cụm đồng hồ và hệ thống Kiểm soát hành trình có thể được kích hoạt.

- Tất cả các cửa (trừ cửa sau) đã đóng lại.
- Người lái đã thắt dây an toàn.
- Đã nhả phanh tay điện tử. Đèn chỉ báo phanh tay điện tử đã tắt.
- Cần số ở vị trí "D" hoặc "M".
- Không nhấn bàn đạp phanh.
- Đường không phải là dốc cao.
- Vô lăng chưa được quay đáng kể theo bất cứ hướng nào.
- Chế độ X-MODE tắt (đèn chỉ báo chế độ X-MODE tắt).

Đèn chỉ báo READY (sẵn sàng)



H00637

## Kiểm soát hành trình thông thường

- Tốc độ xe nằm trong khoảng từ 30 km/h (20 mph) đến 200 km/h (125 mph).
- Động cơ đang không chạy với số vòng/phút (rpm) cao.
- Hệ thống kiểm soát cân bằng thân xe hoặc Chức năng kiểm soát lực kéo không hoạt động.

(3) Hãy điều khiển bàn đạp ga để đạt tốc độ mong muốn.

(4) Khi xe đạt vận tốc mong muốn, gạt công tắc RES/SET về phía “RES/+” hoặc “SET/-”.

Tốc độ xe tại thời điểm gạt công tắc sẽ trở thành tốc độ được thiết lập và xe sẽ di chuyển với tốc độ cố định.

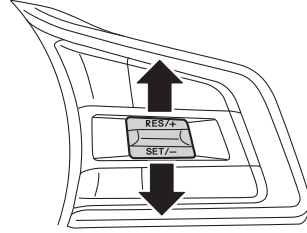

H00907

Khi kích hoạt chức năng Kiểm soát hành trình, **READY** (Đèn chỉ báo READY) tắt, tốc độ thiết lập cho xe được hiển thị và  (Đèn chỉ báo Kiểm soát hành trình) chuyển từ màu trắng sang màu xanh lá cây.

Xanh lá cây — 

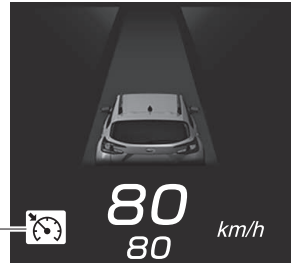

H00638





### CẢNH BÁO

- Cảnh báo “Phát hiện vật cản” sẽ không được kích hoạt khi Kiểm soát hành trình đang hoạt động.
- Khi sử dụng Kiểm soát hành trình, luôn đặt tốc độ theo giới hạn tốc độ cho phép, lưu lượng giao thông, điều kiện đường sá và các điều kiện khác.





### THẬN TRỌNG

Trong quá trình sử dụng Kiểm soát hành trình, việc kiểm soát gia tốc và phanh để theo sau xe phía trước sẽ không được thực hiện. Hãy điều khiển chân ga và bàn đạp phanh khi cần thiết.



### LƯU Ý

- Khi đi xuống dốc, phanh tự động có thể hoạt động để duy trì tốc độ đã thiết lập.
- Khi lái xe trên một khúc cua, xe có thể không tăng tốc hoặc có thể giảm tốc, ngay cả khi tốc độ cài đặt cao hơn tốc độ hiện tại của xe.
- Để quay lại sử dụng chức năng Kiểm soát hành trình thích ứng, hủy chức năng Kiểm soát hành trình và nhấn công tắc  /  (cài đặt khoảng cách với xe phía trước) 1 tiếng bíp ngắn sẽ phát ra khi chuyển sang Kiểm soát hành trình thích ứng.

## ■ Tăng tốc độ thiết lập cho xe

### ● Sử dụng công tắc RES/SET

- Gạt nhanh công tắc về phía “RES/+”.

Với mỗi lần gạt công tắc, tốc độ đã thiết lập cho xe sẽ tăng thêm 5 km/h (5 mph).

- Gạt liên tục công tắc về phía “RES/+”.

Khi gạt công tắc, tốc độ thiết lập cho xe sẽ tăng thêm 1 km/h (1 mph).

Khi sử dụng công tắc, tốc độ thiết lập cho xe sẽ thay đổi trên màn hình cụm đồng hồ.

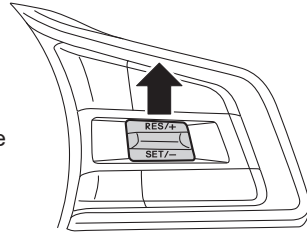

H00908

### ● Sử dụng bàn đạp ga

1. Nhấn bàn đạp ga sẽ tăng tốc độ xe.
2. Khi đạt tốc độ mong muốn, hãy gạt công tắc RES/SET về phía “SET/-”.

Tốc độ tại thời điểm nhấn công tắc sẽ được cài đặt là tốc độ mới thiết lập cho xe và được hiển thị trên màn hình hệ thống EyeSight.

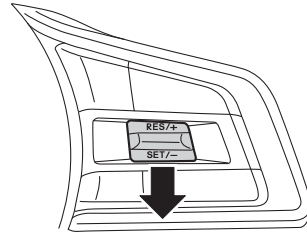

H00909

## ■ Giảm tốc độ thiết lập cho xe

### ● Sử dụng công tắc RES/SET

- Gạt nhanh công tắc về phía “SET/-”.

Với mỗi lần gạt công tắc, tốc độ thiết lập cho xe sẽ giảm thêm 5 km/h (5 mph).

- Gạt liên tục công tắc về phía “SET/-”.

Khi gạt công tắc, tốc độ thiết lập cho xe sẽ giảm thêm 1 km/h (1 mph).

Khi sử dụng công tắc, tốc độ thiết lập cho xe sẽ thay đổi trên màn hình cụm đồng hồ.

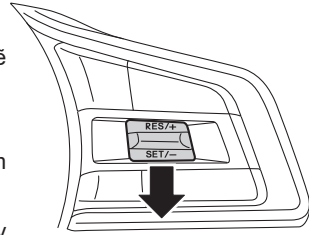

H00910

### ● Sử dụng bàn đạp phanh

1. Đạp bàn đạp phanh để giảm tốc độ xe.

Chức năng Kiểm soát hành trình sẽ bị hủy và  (Đèn chỉ báo Kiểm soát hành trình) sẽ chuyển từ màu xanh lá cây sang màu trắng.

2. Khi đạt tốc độ mong muốn, hãy gạt công tắc RES/SET về phía “SET/-”.

Tốc độ tại thời điểm nhấn công tắc sẽ được cài đặt là tốc độ mới thiết lập cho xe và được hiển thị trên màn hình hệ thống EyeSight.

## ■ Tăng tốc tạm thời

Đạp bàn đạp ga để tạm thời tăng tốc.

Khi bàn đạp ga được nhả ra, xe sẽ trở về tốc độ đã thiết lập cho xe.

## Giảm tốc tạm thời

Đạp bàn đạp phanh để giảm tốc độ. Khi đạp bàn đạp phanh, Kiểm soát hành trình sẽ bị hủy. Mặc dù tốc độ đã thiết lập cho xe vẫn được hiển thị trên màn hình cụm đồng hồ,  (Đèn chỉ báo Kiểm soát hành trình) sẽ chuyển từ màu xanh lá cây sang màu trắng.

Nhả bàn đạp phanh và gạt công tắc RES/SET về phía "RES/+" để cài đặt lại tốc độ thiết lập cho xe.

Trắng



H00639

## Hủy Kiểm soát hành trình

### Hủy bằng thao tác của người lái xe

Bất kỳ thao tác nào sau đây đều sẽ hủy chức năng Kiểm soát hành trình.

 (Đèn chỉ báo Kiểm soát hành trình) sẽ chuyển từ màu xanh lá cây sang màu trắng trong khi tốc độ đã thiết lập cho xe tiếp tục được hiển thị trên màn hình hệ thống EyeSight.

- Đạp bàn đạp phanh.

Trắng



H00640

- Nhấn công tắc  (CRUISE).

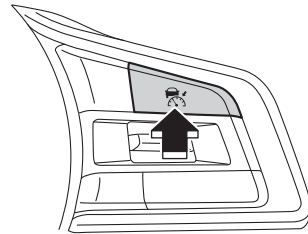

H00547

## ● Hệ thống tự động hủy

Trong các điều kiện sau, 1 tiếng bíp ngắn và 1 tiếng bíp dài sẽ phát ra và chức năng kiểm soát hành trình sẽ tự động hủy.  (Đèn chỉ báo Kiểm soát hành trình) sẽ chuyển từ màu xanh lá cây sang màu trắng. Ngoài ra, màn hình nhắc nhở sẽ được hiển thị trên màn hình cụm đồng hồ.



H00641

- Sau khi đáp ứng các điều kiện dưới đây, thực hiện lại thao tác thiết lập kiểm soát hành trình để tái kích hoạt kiểm soát hành trình. Cần số được di chuyển đến vị trí khác ngoài "D" hoặc "M".
- Kiểm soát hành trình có thể hoạt động trở lại sau khi cần số trở lại vị trí "D" hoặc "M".
- Tốc độ xe giảm xuống khoảng 25 km/h (16 mph) hoặc thấp hơn (do độ dốc cao hoặc lý do khác)
- Bật chế độ X-MODE (Đèn chỉ báo chế độ X-MODE sáng).
  - Kiểm soát hành trình có thể hoạt động trở lại sau khi tắt chế độ X-MODE.
- Tốc độ xe tăng lên khoảng 220 km/h (135 mph) hoặc lớn hơn.
- Hệ thống Kiểm soát cân bằng thân xe hoặc Chức năng kiểm soát lực kéo được kích hoạt.
- Bất kỳ cửa nào (trừ cửa c p sau) mở.
- Người lái xe chưa thắt dây an toàn.
- Sử dụng phanh tay điện tử.
- Hệ thống EyeSight gặp trục trặc.  (Đèn cảnh báo EyeSight: Vàng)
  - ⇒ Trang 155
- Vô lăng được quay đáng kể theo một hướng.
- Đường rất dốc.
- Phanh lần hai của hệ thống phanh tránh va chạm được kích hoạt.
- Đạp chân ga liên tục trong một khoảng thời gian dài.
- Số vòng/phút (rpm) của động cơ tăng cao.



### CẢNH BÁO

Không sử dụng Kiểm soát hành trình trên đường trơn trượt. Làm như vậy có thể dẫn đến tai nạn.



### THẬN TRỌNG

Khi chuyển cần số sang vị trí "N", chức năng Kiểm soát hành trình sẽ tự động hủy. Không chuyển cần số sang vị trí "N" trừ trường hợp khẩn cấp. Nếu không, phanh động cơ có thể không hoạt động và có thể dẫn đến tai nạn.



### LƯU Ý

- Nếu hệ thống EyeSight gặp trục trặc,  (Đèn cảnh báo hệ thống EyeSight chuyển vàng) sẽ được hiển thị trên màn hình cụm đồng hồ. Nếu điều này xảy ra, hãy dừng xe ở vị trí an toàn, sau đó tắt và khởi động lại động cơ. Nếu các Đèn chỉ báo vẫn sáng sau khi khởi động lại động cơ, có thể sử dụng chức năng Kiểm soát hành trình. Điều này sẽ không làm ảnh hưởng đến việc lái xe thông thường. Tuy nhiên, hãy liên hệ với đại lý SUBARU để kiểm tra hệ thống.  
⇒ Trang 155
- Khi chức năng Kiểm soát hành trình tự động hủy, hãy thực hiện lại các thao tác thiết lập sau khi khắc phục nguyên nhân gây tự động hủy. Nếu không thể kích hoạt Kiểm soát hành trình ngay cả sau khi đã khắc phục nguyên nhân, hệ thống EyeSight có thể bị trục trặc. Điều này sẽ không làm ảnh hưởng đến việc lái xe thông thường. Tuy nhiên, hãy liên hệ với đại lý SUBARU để kiểm tra hệ thống.

## ■ Khôi phục tốc độ đã thiết lập trước đó cho xe

Tốc độ đã thiết lập trước đó cho xe được lưu trong bộ nhớ. Để khôi phục lại tốc độ đã thiết lập đó, gạt công tắc RES/SET về phía “RES/+”.  (Đèn chỉ báo Kiểm soát hành trình) sẽ chuyển từ màu trắng sang màu xanh lá cây.

Bạn có thể khôi phục tốc độ thiết lập cho xe sau khi tốc độ thiết lập trước đó cho xe đã được khôi phục và tốc độ hiện tại của xe vào từ khoảng 30 km/h (20 mph) trở lên.

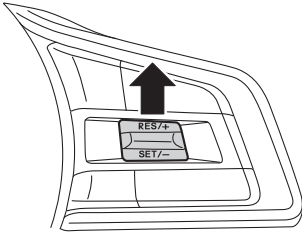

H00911

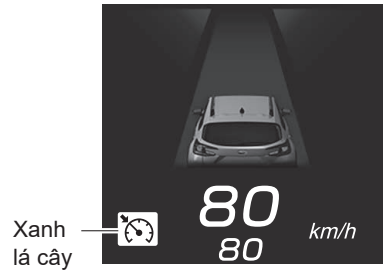

Xanh lá cây

H00642

### LƯU Ý

- Tốc độ xe lưu trong bộ nhớ sẽ bị xóa trong các trường hợp sau:
  - Tắt kiểm soát hành trình bằng cách nhấn công tắc  (CRUISE).  
Kiểm soát hành trình được chuyển từ chế độ Kiểm soát hành trình sang Kiểm soát hành trình thích ứng.
- Xe di chuyển ổn định và tương ứng với tốc độ đã thiết lập cho xe trong khoảng 30 km/h (20mph) đến 200 km/h (125 mph).
- Nếu không có tốc độ thiết lập cho xe nào được lưu trong bộ nhớ (tốc độ thiết lập cho xe trước đó), tốc độ xe hiện tại được thiết lập khi đẩy công tắc RES/SET về phía “RES/+”.

⇒ Trang 144

## ■ Tắt Kiểm soát hành trình

Khi Kiểm soát hành trình chưa được kích hoạt, nhấn công tắc  (CRUISE).

 Đèn chỉ báo Kiểm soát hành trình và Đèn chỉ báo của xe tắt trên màn hình cụm đồng hồ.

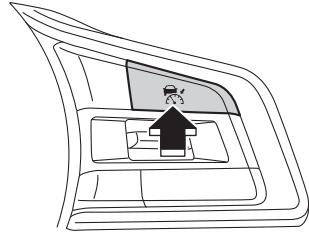

H00549



## Danh sách âm thanh cảnh báo

Âm thanh cảnh báo	Tình trạng	Trang tham khảo
Tiếng bíp liên tục	Hệ thống phanh tránh va chạm: Phanh lần hai kích hoạt.	⇒ Trang 45
	Hệ thống đánh lái khẩn cấp tự động kích hoạt.	⇒ Trang 50
1 tiếng bíp ngắn và 1 tiếng bíp dài	Chức năng Kiểm soát hành trình thích ứng hoặc Kiểm soát hành trình tự động hủy.	⇒ Trang 90 và 149
	Chức năng giữ trạng thái dừng bị hủy và phanh tay điện tử tự động phanh.	⇒ Trang 90
	Chức năng định tâm làn đường hoặc Chức năng tránh chệch làn đường tự động hủy.	⇒ Trang 108 và 120
1 tiếng bíp ngắn và 1 tiếng bíp dài (lặp lại liên tục)	Chức năng định tâm làn đường tự động hủy do không phát hiện thấy thao tác điều khiển vô lăng trong một khoảng thời gian dài.	⇒ Trang 109
Tiếng bíp ngắn lặp lại	Hệ thống phanh tránh va chạm: Phanh lần thứ nhất kích hoạt.	⇒ Trang 45
	Hệ thống phanh tránh va chạm: Chức năng cảnh báo khoảng cách với xe phía trước kích hoạt.	
	Cảnh báo “Phát hiện chướng ngại vật” từ Kiểm soát hành trình thích ứng được kích hoạt.	⇒ Trang 95
	Hệ thống kiểm soát bướm ga tránh va chạm đang hoạt động.	⇒ Trang 122
2 tiếng bíp ngắn lặp đi lại lặp	Hệ thống không phát hiện thấy thao tác điều khiển vô lăng của người lái xe trong một khoảng thời gian nhất định khi Chức năng định tâm làn đường kích hoạt.	⇒ Trang 109
	Chức năng tránh chệch làn đường đã hoạt động trong một thời gian dài hoặc Chức năng tránh chệch làn đường đã hoạt động nhiều lần khi không có thao tác điều khiển vô lăng.	⇒ Trang 117
Âm thanh cảnh báo	Tình trạng	Trang tham khảo

3 tiếng bip ngắn lặp đi lặp lại	Chức năng định tâm làn đường đang hoạt động và có khả năng xe sẽ bị chệch khỏi làn đường.	⇒ Trang 110
	Chức năng Cảnh báo chệch làn đường kích hoạt	⇒ Trang 130
	Chức năng Cảnh báo đảo làn đường kích hoạt	⇒ Trang 135
1 tiếng bip ngắn	Một trong các tình huống sau xảy ra trong khi Kiểm soát hành trình thích ứng kích hoạt. - Phát hiện thấy một xe phía trước*. - Không còn phát hiện thấy xe phía trước*.	⇒ Trang 77
	Chế độ kiểm soát hành trình (Kiểm soát hành trình thích ứng ↔ Kiểm soát hành trình) đã thay đổi.	⇒ Trang 143 và 145
	Hệ thống EyeSight gặp trục trặc.	⇒ Trang 155
	Hệ thống EyeSight tạm dừng hoạt động.	⇒ Trang 157
5 tiếng bip ngắn quãng, 1 tiếng bip ngắn và 1 tiếng bip dài	Chức năng giữ trạng thái dừng của Kiểm soát hành trình thích ứng tiếp tục hoạt động trong vòng 10 phút và phanh tay điện tử được tự động phanh.	⇒ Trang 87
Tiếng bip hai lần	Chức năng Cảnh báo xe phía trước di chuyển kích hoạt*.	⇒ Trang 139

\*: Có thể bật hoặc tắt âm thanh cảnh báo khi phát hiện thấy hoặc khi không còn phát hiện thấy xe phía trước (Âm báo xe phía trước), cũng như có thể tắt hoặc bật chức năng Cảnh báo xe phía trước di chuyển .

⇒ Trang 160

# Hệ thống EyeSight bị trục trặc và tạm dừng hoạt động

Nếu phát hiện thấy sự cố trong hệ thống EyeSight, các Đèn chỉ báo trên bảng táp-lô và màn hình cụm đồng hồ sẽ hiển thị để báo cho người lái xe về sự cố này. Kiểm tra nội dung hiển thị và có hành động phù hợp.

## ■ Sự cố (bao gồm sai lệch vị trí/góc camera kép)

Âm thanh cảnh báo gồm 1 tiếng bíp ngắn và đèn cảnh báo hệ thống EyeSight  vàng nhấp nháy. - Một thông báo cũng sẽ được hiển thị trên màn hình cụm đồng hồ.

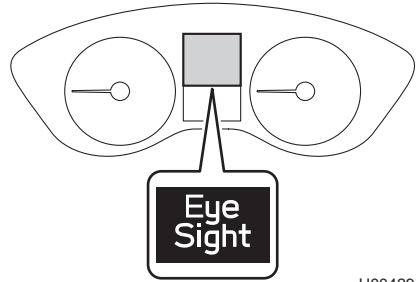

H00429

Màn hình hiển thị	Nguyên nhân	Hành động
 EyeSight Off Check Manual S03005	Hệ thống EyeSight gặp trục trặc hoặc sai lệch vị trí/góc của camera kép.	Cần kiểm tra và điều chỉnh Liên hệ đại lý SUBARU.





### THẬN TRỌNG

- Nếu cả đèn cảnh báo hệ thống EyeSight  và đèn cảnh báo KIỂM TRA ĐỘNG CƠ sáng cùng một lúc trong khi lái xe, hãy kiểm tra/sửa chữa xe tại đại lý SUBARU càng sớm càng tốt. Hệ thống EyeSight không thể được sử dụng nếu động cơ có biểu hiện bất thường, v.v...

⇒ Tham khảo Hướng dẫn sử dụng xe để biết thêm chi tiết.



## LƯU Ý

- Nếu đèn cảnh báo EyeSight  sáng hoặc nhấp nháy, hãy dừng xe ở vị trí an toàn, tắt động cơ và sau đó khởi động lại.
- Nếu Đèn chỉ báo  tiếp tục chiếu sáng hoặc nhấp nháy ngay cả sau khi động cơ đã được khởi động lại, hệ thống EyeSight đã gặp phải sự cố. Trong trường hợp này, tất cả các chức năng của hệ thống EyeSight sẽ dừng hoạt động. Bạn vẫn có thể lái xe bình thường. Tuy nhiên, bạn nên liên hệ với đại lý SUBARU để được kiểm tra.
- Nếu đèn cảnh báo của hệ thống EyeSight  sáng hoặc nhấp nháy, hệ thống phanh tự động khi lùi (Reverse Automatic Braking - RAB) sẽ không hoạt động (đối với các xe có trang bị RAB).

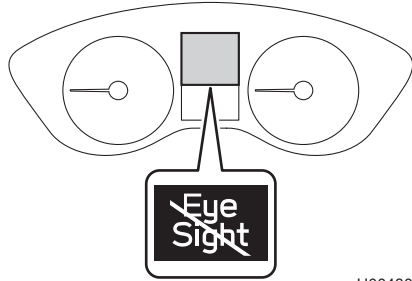

## Tạm dừng hoạt động

Một tiếng bip ngắn sẽ phát ra và đèn cảnh báo hệ thống EyeSight tạm dừng hoạt động (trắng) sẽ sáng. Một thông báo cũng sẽ được hiển thị trên màn hình cụm đồng hồ. Khi đã khắc phục được nguyên nhân, việc tạm dừng hoạt động sẽ chấm dứt và hệ thống EyeSight sẽ tự động khởi động lại.



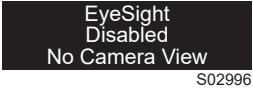

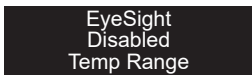
H00430

Màn hình hiển thị	Nguyên nhân	Hành động
 <p>S02996</p>	<p>Camera kép khó phát hiện được vật thể ở phía trước.</p> <ul style="list-style-type: none"> <li>• Kính chắn gió bị bẩn hoặc bị mờ do sương.</li> <li>• Điều kiện thời tiết xấu</li> <li>• Ánh sáng mạnh từ phía trước</li> </ul>	<ul style="list-style-type: none"> <li>• Nếu phần phía trước camera kép ở bên ngoài kính chắn gió bị bẩn hoặc mờ, hãy vệ sinh kính chắn gió.</li> <li>• Nếu bên trong kính chắn gió phía trước camera kép bị mờ, hệ thống EyeSight sẽ khởi động lại sau khi bạn lái xe được một khoảng thời gian và kính đã bớt mờ. Ngoài ra, bộ sườn có thể hiệu quả trong việc cải thiện tình huống này. Tham khảo Hướng dẫn sử dụng xe để biết thêm chi tiết.</li> <li>• Trong tình hình thời tiết xấu hoặc nếu có ánh sáng mạnh từ phía trước, hệ thống EyeSight sẽ khởi động lại sau khi các điều kiện đã cải thiện và bạn đã lái xe được một thời gian.</li> <li>• Nếu phần phía trước camera kép ở bên trong kính chắn gió bị bẩn hoặc thường xuyên bị mờ, hãy liên hệ với đại lý của SUBARU để kiểm tra xe.</li> </ul>

Màn hình hiển thị	Nguyên nhân	Hành động
 EyeSight Disabled Temp Range S02997	Nhiệt độ thấp hoặc cao	Hệ thống sẽ khởi động lại khi nhiệt độ nằm trong phạm vi hoạt động của hệ thống EyeSight.  Nếu hệ thống không khởi động lại, ngay cả khi nhiệt độ bên trong xe nằm trong phạm vi hoạt động, hãy liên hệ với đại lý SUBARU để kiểm tra.
 EyeSight Disabled Check Manual S02998	<ul style="list-style-type: none"> <li>Hệ thống EyeSight đang khởi động.</li> <li>Hệ thống xác định rằng xe bị Nghiêng nhiều.</li> <li>Phanh lần hai của chức năng tránh va chạm đã hoạt động 3 lần từ khi động cơ khởi động.</li> <li>Động cơ đã dừng lại (trừ khi động cơ tự động dừng bởi Hệ thống tự động dừng/khởi động). Hệ thống lái trợ lực điện ở trạng thái ngăn tình trạng quá nhiệt vì vô lăng được vận hành trong khi xe đứng yên hoặc di chuyển ở tốc độ cực chậm.</li> </ul>	Hệ thống sẽ khởi động lại sau khi khắc phục được nguyên nhân. Lúc này, sẽ cần một khoảng thời gian để hệ thống khởi động lại.  Nếu hệ thống không khởi động lại, ngay cả khi các điều kiện đã được cải thiện và một khoảng thời gian đã trôi qua, hãy liên hệ với đại lý SUBARU để kiểm tra.



### LƯU Ý

- Khi  (Đèn chỉ báo tạm dừng hệ thống EyeSight: có màu trắng, không sử dụng được chức năng Eyesight nào ngoại trừ Kiểm soát hành trình)
- Khi  (Đèn chỉ báo tạm dừng hệ thống EyeSight: có màu trắng, hệ thống Phanh tự động khi lùi (Reverse Automatic Braking - RAB) sẽ không hoạt động (đối với các xe có trang bị RAB).

# Thông tin về phần mềm mã nguồn mở

Hệ thống EyeSight bao gồm phần mềm mã nguồn mở (OSS).

Có thể tìm hiểu thông tin về giấy phép và/hoặc mã nguồn của OSS đó theo các đường dẫn sau.

<https://oss.veoneer.com/subaru>



# Thay đổi cài đặt



H00919

- (1) Biểu tượng Settings (cài đặt)
- (2) Biểu tượng HOME (màn hình chính)
- (3) Biểu tượng cài đặt xe

Thay đổi cài đặt hệ thống Eyesight theo các bước sau:

1. Chạm vào  "HOME".
2. → Settings  (cài đặt)
3. → "Xe"
4. Chọn mục bạn muốn điều chỉnh.

Có thể điều chỉnh cài đặt cho các mục sau đây bằng tay để đáp ứng các yêu cầu cá nhân của bạn.



	Mục	Cài đặt
EyeSight	Hệ thống phanh tránh va chạm	Thiết lập trạng thái ON/OFF (bật/tắt)
	Cảnh báo va chạm phía trước	Xa/ Bình thường/ Gần
	Chệch làn đường	Tắt cả các chức năng/Chỉ sử dụng chức năng tránh chệch làn đường/Chỉ cảnh báo bằng âm thanh /TẮT
	Tăng tốc của kiểm soát hành trình	Eco/ Thoải mái/ Tiêu chuẩn/ Cao
	Âm báo xe phía trước	BẬT/TẮT
	Theo dõi xe phía trước	BẬT/TẮT
	Chọn Lái xe bên trái/phải	Làn đường bên phải/ Làn đường bên trái
Âm lượng cảnh báo	—	Tối thiểu/Trung bình/Tối đa

## Thay đổi cài đặt

Chọn  (Biểu tượng cài đặt xe) để hiển thị các mục có thể thay đổi trong khi lái xe.

Thay đổi cài đặt hệ thống Eyesight theo các bước sau:

1. Chọn  (Biểu tượng cài đặt xe).
2. Chọn mục bạn muốn điều chỉnh.

Mục		Cài đặt
Kiểm soát xe	Tăng tốc của kiểm soát hành trình	Eco/ Tiện nghi/ Tiêu chuẩn/ Năng động
Hỗ trợ lái xe	Hệ thống phanh tránh va chạm	Thiết lập trạng thái ON/OFF (bật/tắt)
	Cảnh báo va chạm phía trước	Xa/ Bình thường/ Gần
	Chệch làn đường	Tắt cả các chức năng/Chỉ sử dụng chức năng tránh chệch làn đường/Chỉ cảnh báo bằng âm thanh /TẮT
Các cài đặt khác	Âm lượng cảnh báo	Tối thiểu/Trung bình/Tối đa

## ■ Các mục có thể cài đặt

### ● Hệ thống phanh tránh va chạm

Có thể bật (ON) hoặc tắt (OFF) Hệ thống phanh tránh va chạm và Hệ thống kiểm soát bướm ga tránh va chạm.

### ● Cảnh báo va chạm phía trước

Thời điểm thiết lập Cảnh báo khoảng cách với xe phía trước:

- Xa: Kích hoạt Cảnh báo khoảng cách với xe phía trước sớm hơn thiết lập Bình thường
- Bình thường: Đây là mức thiết lập tiêu chuẩn cho chức năng Cảnh báo khoảng cách với xe phía trước.
- Gần: Kích hoạt Cảnh báo khoảng cách với xe phía trước muộn hơn thiết lập Bình thường

### ● Chệch làn đường

Có thể bật (ON) hoặc tắt (OFF) Chức năng tránh chệch làn đường và/hoặc âm thanh cảnh báo (Cảnh báo chệch làn đường và Cảnh báo đảo làn đường).

- Tắt cả các chức năng: Kích hoạt cả Chức năng tránh chệch làn đường và âm thanh cảnh báo.
- Chỉ sử dụng Chức năng tránh chệch làn đường: Chỉ kích hoạt Chức năng tránh chệch làn đường.
- Chỉ sử dụng âm thanh cảnh báo: Chỉ kích hoạt âm thanh cảnh báo.
- OFF (TẮT): Tắt cả Chức năng tránh chệch làn đường và âm thanh cảnh báo.

### ● Các mức tăng tốc của kiểm soát hành trình

Có thể cài đặt mức tăng tốc của Kiểm soát hành trình thích ứng và Kiểm soát hành trình theo một trong bốn mức sau.

- Eco: Chế độ này tập trung vào lái xe với chuyển động êm và tiết kiệm nhiên liệu.
- Comfort: Chế độ này tập trung vào lái xe với chuyển động êm.
- Standard: Chế độ này tập trung vào tăng tốc nhanh chóng.
- Dynamic: Được sử dụng khi cần tăng tốc mạnh.

● Âm báo xe phía trước

Có thể bật hoặc tắt âm báo xe phía trước.

● Chức năng theo dõi xe phía trước

Có thể bật (ON) hoặc tắt (OFF) Chức năng Cảnh báo xe phía trước di chuyển .

● Chọn Lái xe bên trái/Lái xe bên phải (Tùy chỉnh làn đường lái xe)

Có thể chuyển đổi giữa lái xe ở bên trái đường và lái xe ở bên phải đường.

Chức năng Kiểm soát hành trình thích ứng (trang 66) được thiết lập dựa theo hướng làn giao thông.



**CẢNH BÁO**

Nếu cài đặt Tùy chỉnh làn đường lái xe không khớp với luồng giao thông, hệ thống EyeSight có thể sẽ không đạt hiệu suất tối ưu.

● Âm lượng cảnh báo

Có thể đặt âm lượng ở mức Tối đa/Trung bình/Tối thiểu.

# Danh sách thông báo trên màn hình

Nếu phát hiện thấy cảnh báo hoặc lỗi trong hệ thống EyeSight, một thông báo sẽ được hiển thị trên màn hình cụm đồng hồ. Tùy theo nội dung thông báo, âm thanh cảnh báo sẽ phát ra cùng lúc.

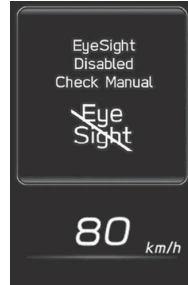

H01031

Nếu một thông báo được hiển thị, hãy tham khảo danh sách thông báo và có hành động phù hợp. Khi biểu tượng **i** sáng, bạn có thể nhấn công tắc **i** để hiển thị lại thông báo.

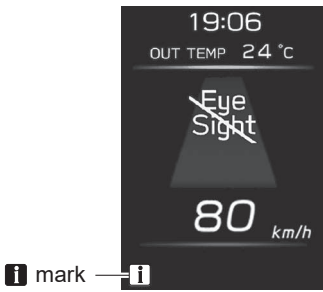



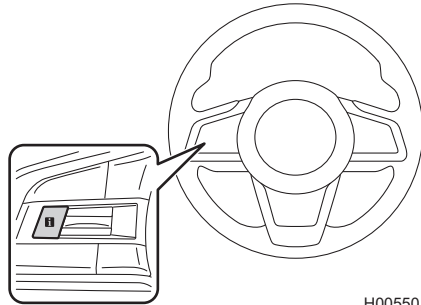





H00650

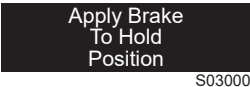

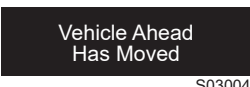
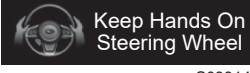





H00550

## ■ Danh sách thông báo trên màn hình (cảnh báo và thông báo)

Mục	Màn hình hiển thị	Biểu tượng 	Trang tham khảo
Hệ thống phanh tránh va chạm	 <p>Obstacle Detected</p> <p>S02999</p>	Không có	⇒ Trang 45
Hệ thống đánh lái khẩn cấp tự động (Nếu được trang bị)		Không có	⇒ Trang 50
Cảnh báo “Phát hiện chướng ngại vật”		Không có	⇒ Trang 95
Hệ thống kiểm soát bướm ga tránh va chạm		Không có	⇒ Trang 122
Sử dụng phanh	 <p>Apply Brake To Hold Position</p> <p>S03000</p>	Không có	⇒ Trang 48
Cảnh báo chệch làn đường	 <p>Lane Departure</p> <p>S03002</p>	Không có	⇒ Trang 130
Cảnh báo đảo làn đường	 <p>Stay Alert</p> <p>S03003</p>	Không có	⇒ Trang 135
Cảnh báo xe phía trước di chuyển	 <p>Vehicle Ahead Has Moved</p> <p>S03004</p>	Không có	⇒ Trang 139
Chức năng định tâm làn đường hoặc Chức năng tránh chệch làn đường không phát hiện thấy thao tác điều khiển vô lăng.	 <p>Keep Hands On Steering Wheel</p> <p>S03314</p>	Không có	⇒ Trang 109 và 121





Mục	Màn hình hiển thị	Biểu tượng 	Trang tham khảo
Không có thao tác điều khiển vô lăng trong một khoảng thời gian khi Chức năng định tâm làn đường hoạt động. (Biểu tượng vô lăng bật sáng màu đỏ.)		Không có	
Chức năng định tâm làn đường đang hoạt động và có khả năng xe sẽ bị chệch khỏi làn đường. (Biểu tượng vô lăng bật sáng màu đỏ.)	 Keep Hands On Steering Wheel S03315	Không có	⇒ Trang 109, 110 và 121
Chức năng tránh đảo làn đường đã hoạt động trong một thời gian dài hoặc hoạt động nhiều lần khi không có thao tác điều khiển vô lăng. (Biểu tượng vô lăng bật sáng màu đỏ.)		Không có	
Chức năng định tâm làn đường tự động hủy do không có thao tác điều khiển vô lăng trong một khoảng thời gian dài. (Biểu tượng vô lăng bật sáng màu đỏ.)		Không có	
Khi Chức năng định tâm làn đường hủy do xe có khả năng bị chệch khỏi làn đường trong khi Chức năng định tâm làn đường đang hoạt động. (Biểu tượng vô lăng bật sáng màu đỏ.)	 Keep Hands On Steering Wheel S03564	Không có	⇒ Trang 109 và 110
Kiểm soát hành trình thích ứng/Kiểm soát hành trình tự động hủy (khi đường rất dốc)	Steep Slope S03722	Không có	⇒ Trang 90 và 149

Danh sách thông báo trên màn hình





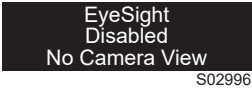









Mục	Màn hình hiển thị	Biểu tượng 	Trang tham khảo
Hoạt động của Hệ thống phanh tránh va chạm	 S03532	Không có	⇒ Trang 48
Hệ thống EyeSight tự động hủy	 203196	Không có	⇒ Trang 90
	 S03391	Không có	⇒ Trang 108
	 S03313	Không có	⇒ Trang 120
	 203198	Không có	⇒ Trang 149













■ Danh sách thông báo trên màn hình (sự cố, dừng tạm thời)

Mục	Màn hình hiển thị	Biểu tượng 	Trang tham khảo
Hệ thống EyeSight gặp trục trặc		Có (màu vàng)	⇒ Trang 155
Hệ thống EyeSight tự động hủy		Có (màu trắng)	⇒ Trang 157
		Có (màu trắng)	
		Có (màu trắng)	



## Xử lý sự cố



	<p>Không thể kích hoạt Kiểm soát hành trình thích ứng.</p>
	<p>Bạn có nhớ nhấn công tắc  (CRUISE) không?          Nếu bạn chưa nhấn công tắc ,  (Đèn chỉ báo Kiểm soát hành trình thích ứng) sẽ không hiển thị.</p>
	<p>Hệ thống EyeSight tạm dừng hoạt động?          Khi hệ thống EyeSight tạm dừng hoạt động,  (Đèn chỉ báo hệ thống EyeSight tạm dừng hoạt động) sẽ được hiển thị trên màn hình cụm đồng hồ.          Cài đặt lại Kiểm soát hành trình thích ứng sau khi đã khắc phục nguyên nhân gây tạm dừng hoạt động.</p>
	<p>(Đèn chỉ báo READY)  có hiển thị hay không?          Không thể kích hoạt Kiểm soát hành trình thích ứng khi  (Đèn chỉ báo READY) chưa được hiển thị.          - Hãy cài đặt Kiểm soát hành trình thích ứng khi  (Đèn chỉ báo READY) được hiển thị.</p>
	<p> (Đèn chỉ báo READY) không hiển thị.</p>
	<p>Các yêu cầu để thiết lập có được đáp ứng hay không?          Để biết các điều kiện khiến  (Đèn chỉ báo READY) bật, sáng hãy tham khảo các trang sau.          ⇒ Trang 75 (Kiểm soát hành trình thích ứng)          ⇒ Trang 143 (Kiểm soát hành trình)</p>





	Không phát hiện thấy xe (phía trước xe của bạn), việc phát hiện bị trì hoãn hoặc việc phát hiện nhanh chóng bị mất.
	Xe phía trước dừng lại, di chuyển chậm so với xe của bạn hay di chuyển cực kỳ chậm? Việc phát hiện các xe dừng lại, xe di chuyển chậm so với xe của bạn và xe di chuyển cực kỳ chậm có thể gặp khó khăn.
	Kính chắn gió bị bẩn hoặc mờ không? Nếu phần phía trước camera kép ở bên ngoài kính chắn gió bị bẩn, hãy vệ sinh kính chắn gió. Nếu khu vực xung quanh ống kính bị bẩn hoặc thường xuyên bị mờ, hãy liên hệ với đại lý của SUBARU để kiểm tra xe.
	Xe phía trước có ở xa không? Khoảng cách phát hiện tối đa của camera kép là khoảng 130 m (426 ft). Không thể phát hiện được nếu xe ở xa hơn khoảng cách trên.
	Xe có đang ở trên góc cua không? Phạm vi phát hiện bị giới hạn theo chiều ngang khi camera kép được căn chỉnh chính xác.
	Xe có đang đi trên đường lên dốc và xuống dốc liên tục (chẳng hạn trên đèo) hoặc trên đường nghiêng không? Phạm vi phát hiện bị giới hạn theo chiều dọc.
	Xe ở phía trước có thay đổi không? Việc phát hiện có thể bị trì hoãn sau khi xe phía trước thay đổi.
	Nước, tuyết hoặc các chất khác có bị xe phía trước bắn lên khi di chuyển hay không? Khi nước hoặc tuyết bị bắn lên, có thể không phát hiện được xe phía trước.











	Kiểm soát hành trình thích ứng được kích hoạt dù không phát hiện thấy xe phía trước.
	Có xe nào trong làn đường lân cận không? Tùy thuộc vào điều kiện đường sá, các xe ở làn đường lân cận có thể được nhận diện là xe trực diện.
	Bạn có đang lái xe trên hoặc gần một khúc cua không? Khi lái xe trên một khúc cua, kiểm soát phanh có thể được kích hoạt dựa theo rào chắn, góc của vô lăng hoặc các cấu trúc ở bên đường.











	Thời điểm kích hoạt chức năng cảnh báo “Phát hiện vật cản” đôi khi sớm hơn hoặc muộn hơn bình thường.
	Âm thanh cảnh báo “Phát hiện chướng ngại vật” phát ra khi hệ thống xác định rằng cần phải phanh mạnh hơn dựa trên những điều kiện như khoảng cách đến xe phía trước và sự khác biệt về tốc độ so với xe đó. Do đó, thời điểm kích hoạt có thể thay đổi phụ thuộc vào cách áp dụng phanh liên quan đến xe phía trước, và tốc độ xe của bạn so với xe đó.











	Khi xe phía trước đã dừng lại hoặc khoảng cách đến xe phía trước tăng, việc tăng tốc đôi khi chậm hơn hoặc nhanh hơn.
	Phụ thuộc vào thời điểm hết phát hiện thấy xe phía trước, khả năng phản ứng của EyeSight có thể chậm hơn, khiến việc tăng tốc có thể bị trì hoãn và thời gian phanh lâu hơn so với bình thường.
	<p>Bạn chọn mức tăng tốc nào cho kiểm soát hành trình*?</p> <p>Có nhiều mức tăng tốc khác nhau dựa theo mức tăng tốc của kiểm soát hành trình đã chọn.</p> <p>*: Kiểm soát hành trình thích ứng và Kiểm soát hành trình</p>

	Kiểm soát hành trình bị tự hủy.
	<p>Bạn có thực hiện một trong các thao tác sau hay không?</p> <p>⇒ Trang 89 (Kiểm soát hành trình thích ứng)</p> <p>⇒ Trang 148 (Kiểm soát hành trình)</p>
	Hệ thống EyeSight tạm dừng trong khi Kiểm soát hành trình thích ứng đang được sử dụng không?
	Nhấn công tắc  (Chức năng định tâm làn đường) nhưng Chức năng định tâm làn đường không kích hoạt?
	<p>Kiểm soát hành trình thích ứng có được kích hoạt hay không?</p> <p>Chức năng định tâm làn đường sẽ chỉ hoạt động khi Kiểm soát hành trình thích ứng được kích hoạt.</p>

	 (Đèn chỉ báo Chức năng định tâm làn đường) không bật sáng dù có nhấn công tắc  (Chức năng định tâm làn đường)
	Kiểm soát hành trình thích ứng có bị tắt không?  (Đèn chỉ báo Chức năng định tâm làn đường) sẽ không sáng khi Kiểm soát hành trình thích ứng tắt.
	Chức năng định tâm làn đường hoặc Chức năng tránh chệch làn đường bị hủy một cách bất ngờ.
	Bạn có rời tay khỏi vô lăng hay không? Bạn chỉ đặt nhẹ tay lên vô lăng trong khi lái xe? Nếu không phát hiện thấy thao tác điều khiển của người lái xe, hệ thống sẽ tạm thời hủy Chức năng định tâm làn đường và Chức năng tránh chệch làn đường.
	Bạn có vừa rẽ một góc hẹp không? Chức năng định tâm làn đường và Chức năng tránh chệch làn đường sẽ không hoạt động khi rẽ vào một góc hẹp.
	Bạn có thực hiện một trong các thao tác sau hay không? ⇒ Trang 108 (Chức năng định tâm làn đường) ⇒ Trang 120 (Chức năng tránh chệch làn đường)
	Chức năng định tâm làn đường và Chức năng tránh chệch làn đường không hoạt động dù có vạch kẻ đường.
	Chiều rộng của con đường quá hẹp hay quá rộng? Để Chức năng định tâm làn đường và Chức năng tránh chệch làn đường hoạt động, chiều rộng của đường nên trong khoảng 3 m (10 ft) và 4 m (13 ft).

	<p>Một xe phía trước đang di chuyển trước xe của tôi và Đèn chỉ báo xe phía trước sáng, tuy nhiên Chức năng định tâm làn đường không hoạt động.</p>
	<p>Chiều rộng của xe phía trước quá nhỏ? Chức năng định tâm làn đường sẽ không kích hoạt khi xe phía trước là xe máy hoặc một xe 2 bánh khác, xe ô tô siêu nhỏ hoặc các loại xe nhỏ khác.</p>
	<p>Có sự khác biệt nào về tốc độ giữa xe phía trước và xe của bạn không? Hay xe phía trước không ở trực diện trước xe của bạn? Chức năng định tâm làn đường có thể không hoạt động trong các điều kiện như khi có sự khác biệt về tốc độ giữa xe phía trước và xe của bạn (xe phía trước đang dẫn tăng tốc) hoặc xe phía trước đánh võng hoặc di chuyển ở rìa làn đường.</p>

	<p>Khi Chức năng định tâm làn đường hoạt động, màn hình nhắc nhở “Keep Hands On Steering Wheel” (Xin hãy để tay lên vô lăng) sẽ được hiển thị.</p>
	<p>Hệ thống có thể không phát hiện được thao tác điều khiển vô lăng dù bạn đang nắm vô lăng. Hãy sử dụng vô lăng cho đến khi màn hình nhắc nhở biến mất. Nếu hệ thống vẫn không phát hiện thấy thao tác điều khiển vô lăng, Chức năng định tâm làn đường có thể sẽ bị hủy.</p>
	<p>Nếu xe có khả năng sẽ chệch khỏi làn đường trong khi Chức năng định tâm làn đường đang hoạt động, thông báo “Keep Hands On Steering Wheel” (Xin hãy để tay lên vô lăng) sẽ được hiển thị. Nếu Chức năng định tâm làn đường bị hủy trong trạng thái này, thông báo “OFF” (tắt) sẽ được hiển thị. ⇒ Trang 110</p>
	<p>Có tiếng ồn khi kích hoạt chức năng điều khiển phanh tự động.</p>
	<p>Đây là âm thanh do chức năng điều khiển phanh tự động hoạt động – đôi khi một số thành phần cơ khí trong hệ thống sẽ tạo ra âm thanh trong quá trình điều khiển phanh tự động. Đây không phải là dấu hiệu của sự cố.</p>

	<p>Điều khiển phanh kích hoạt thường xuyên khi lái xe với Kiểm soát hành trình thích ứng trong điều kiện giao thông đông đúc.</p>
	<p>Khi Kiểm soát hành trình thích ứng kích hoạt, hệ thống EyeSight thực hiện việc điều khiển dựa trên chuyển động của xe hoặc vật thể phía trước. Do đó, việc tăng tốc và giảm tốc có thể diễn ra thường xuyên hơn khi hệ thống điều chỉnh dựa theo xe hoặc vật thể mà camera phát hiện thấy. Nếu khó có thể duy trì khoảng cách không đổi với xe phía trước trong một số điều kiện nhất định (như giao thông đông đúc, thời tiết xấu hoặc môi trường đô thị,...), không sử dụng Kiểm soát hành trình thích ứng.</p>
	<p>Phanh tay điện tử được áp dụng tự động trong khi chức năng giữ trạng thái dừng đang hoạt động.</p>
	<p>Phanh tay điện tử sẽ được áp dụng trong những trường hợp sau.</p> <ul style="list-style-type: none"> <li>• Chức năng giữ trạng thái dừng (trang 87) hoạt động liên tục trong vòng 10 phút.</li> <li>• Các điều kiện tự động hủy (trang 90) được thỏa mãn.</li> </ul>
	<p>Động cơ dừng hoạt động trong khi chức năng giữ trạng thái dừng của Kiểm soát hành trình thích ứng đang hoạt động.</p>
	<p>Đèn chỉ báo Hệ thống tự động dừng/khởi động (xanh lá cây) có sáng hay không? Việc động cơ ngừng hoạt động xảy ra là do hoạt động của Hệ thống tự động dừng/khởi động. Đây không phải là một sự cố.</p>
	<p>Hệ thống tự động dừng/khởi động không dừng động cơ trong khi chức năng giữ trạng thái dừng của Kiểm soát hành trình thích ứng đang hoạt động.</p>
	<p>Để biết thêm thông tin về hoạt động của Hệ thống tự động dừng/khởi động, hãy tham khảo Hướng dẫn sử dụng xe.</p>
	<p>Động cơ không khởi động lại sau khi tự động dừng trong khi chức năng giữ trạng thái dừng của Kiểm soát hành trình thích ứng đang hoạt động.</p>
	<p>Đèn chỉ báo Hệ thống tự động dừng/khởi động có sáng không?          Nếu Đèn chỉ báo này sáng, chuyển cần số sang vị trí P và khởi động động cơ trong khi đạp bàn đạp phanh.          Nếu đèn cảnh báo không tắt sau khi động cơ khởi động, hãy lập tức liên hệ với đại lý SUBARU để kiểm tra hệ thống.</p>